

ZP.2611.20.2023

ZAPROSZENIE DO ZŁOŻENIA OFERTY

Zarząd Dróg Powiatowych w Ostródzie prosi o złożenie oferty cenowej na wykonanie wyniesionego przejścia dla pieszych z masy mineralno-bitumicznej w ramach zadania pn. „Bezpieczna droga do szkoły poprzez doświetlenie i doposażenie przejścia dla pieszych w ciągu ulicy Kujawskiej w Morągu”, zgodnie z niniejszym zapytaniem, formularzem ofertowym, kosztorysem ofertowym oraz projektem umowy.

1. Opis przedmiotu zamówienia:

W ramach zamówienia należy wykonać:

- wyniesione przejście z masy mineralno-bitumicznej
- oznakowanie poziome P-25 (1,5 m pasy najazdowe z każdej strony)

Lokalizacja przejścia: w ciągu ulicy powiatowej Nr 3071N Kujawskiej pomiędzy szkołami: Zespołem Szkół Licealnych oraz Zespołem Szkół Zawodowych i Ogólnokształcących w Morągu.



OPIS TECHNICZNY:

Wyniesione przejście dla pieszych wykonane musi być z masy mineralno-bitumicznej. Najazdy powinny mieć długość 1,5 m z każdej strony. Szerokość przejścia – 4 m.

Wysokość wyniesionego przejścia dla pieszych – 10 cm

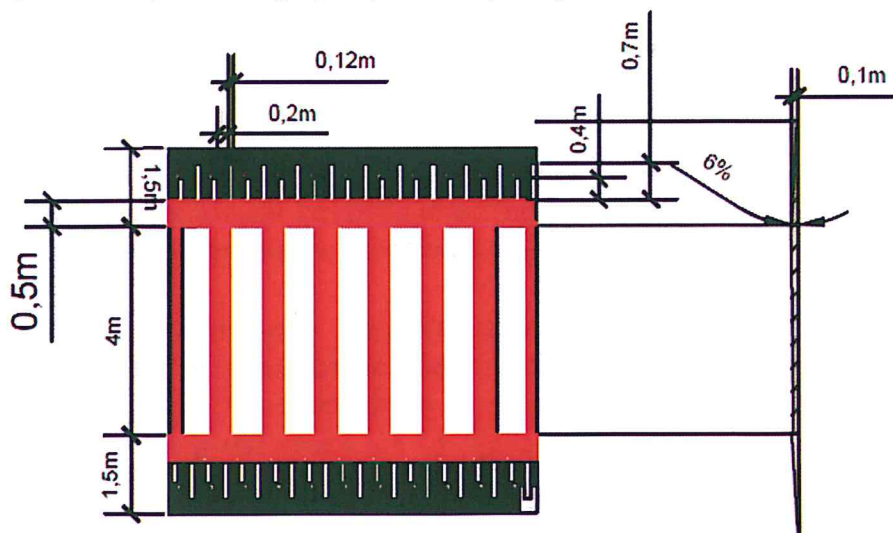

Zadanie dofinansowane z Rządowego Programu ograniczenia przestępczości i aspołecznych zachowań Razem bezpieczniej im. Władysława Stasiaka na lata 2022-2024 (2023 r.).

Uwaga:

1. Prace należy skoordynować z firmą, która na przedmiotowym przejściu wykonuje już roboty związane z doświetleniem i oznakowaniem przejścia.
2. Przed przystąpieniem do realizacji robót Wykonawca zobowiązany jest przedłożyć Zamawiającemu do akceptacji receptę na masę bitumiczną.

2. Warunki udziału w postępowaniu:

Wykonawca musi dysponować:

a) osobą, która posiada uprawnienia budowlane do kierowania robotami budowlanymi w specjalności inżynierskiej drogowej;

Wykonawca wykaże spełnianie warunków udziału w postępowaniu, jeżeli osoba skierowana przez wykonawcę do realizacji zamówienia posiadać będzie uprawnienia budowlane do kierowania robotami budowlanymi w specjalności inżynierskiej drogowej. Wykonawca potwierdzi spełnienie warunku na podstawie informacji na temat doświadczenia wskazanej osoby, zawartej w ust. 5 formularza ofertowego (załącznik nr 1 do niniejszego zaproszenia). Oferta wykonawcy, który nie wykaże spełnienia powyższego warunku nie będzie rozpatrywana. Przez uprawnienia należy rozumieć: uprawnienia do wykonywania samodzielnych funkcji w budownictwie, o których mowa w ustawie z dnia 7 lipca 1994 r. Prawo budowlane (Dz.U. t.j. z 2023, poz. 682 ze zm.) lub odpowiadające im ważne uprawnienia budowlane wydane na podstawie uprzednio obowiązujących przepisów prawa, lub uznane przez właściwy organ, zgodnie z ustawą z dnia 22 grudnia 2015 r. o zasadach uznania kwalifikacji zawodowych nabytych w państwach członkowskich Unii Europejskiej (Dz.U z 2020 r. poz.220).

b) **minimum 2 osobami**, które ukończyły szkolenie z zakresu wykonywania niektórych czynności związanych z kierowaniem ruchem drogowym.

3. Sposób oceny ofert: w kryterium **cena**, znaczenie: 100%, wg wzoru:

oferta najtańsza*

oferta badana x 100,0 punktów x 100 %

4. Warunki płatności: do 14 dni od daty przedłożenia przez Wykonawcę prawidłowo wystawionej faktury.

5. Badanie ofert- korekta omyłek:

- a) Zamawiający może żądać od wykonawców wyjaśnień dotyczących treści złożonych ofert lub wezwać wykonawców do uzupełnienia złożonych ofert o brakujące dokumenty.
- b) Zamawiający może poprawić w ofercie:
 - oczywiste omyłki pisarskie, przez oczywistą omyłkę pisarską należy rozumieć widoczną, niezamierzoną niedokładność, błąd pisarski, niezamierzone opuszczenie wyrazu lub jego części lub inną podobną usterkę w tekście, niebudzącą wątpliwości w jaki sposób winna być ona naprawiona;
 - oczywiste omyłki rachunkowe, z uwzględnieniem konsekwencji rachunkowych dokonanych poprawek, przez oczywistą omyłkę rachunkową należy rozumieć błędy w działaniach arytmetycznych dokonywanych na składowych ceny;
 - inne omyłki polegające na niezgodności oferty ze specyfikacją istotnych warunków zamówienia, niepowodujące istotnych zmian w treści oferty, przez inne omyłki polegające na niezgodności oferty ze specyfikacją istotnych warunków zamówienia, niepowodujące istotnych zmian w treści oferty należy rozumieć omyłki, w odniesieniu do których,

czynności ich poprawy Zamawiający może dokonać samodzielnie, bez udziału Wykonawcy w tej czynności.

- c) Jeżeli w postępowaniu o udzielenie zamówienia, nie można dokonać wyboru oferty najkorzystniejszej ze względu na to, że zostały złożone oferty o takiej samej cenie, zamawiający wzywa wykonawców, którzy złożyli te oferty, do złożenia w terminie określonym przez zamawiającego ofert dodatkowych;
 - d) Wykonawcy, składając oferty dodatkowe, nie mogą zaoferować cen wyższych niż zaoferowane w złożonych ofertach.
6. Informację o złożonych ofertach cenowych oraz kwocie, jaką Zamawiający zamierza przeznaczyć na sfinansowanie zamówienia, Zamawiający przekazuje wykonawcom.
 7. Przed upływem terminu składania ofert dopuszcza się możliwość modyfikacji lub odwołania treści zaproszenia. Modyfikacja treści zaproszenia lub jego odwołanie wymaga zastosowania takiej formy, w jakiej nastąpiło przekazanie zaproszenia wykonawcom.
 8. Po upływie terminu składania ofert postępowanie kończy się wyborem oferty najkorzystniejszej lub zamknięciem postępowania bez dokonania wyboru którejkolwiek z ofert.
 9. Jeżeli wykonawca, którego oferta została wybrana, uchyla się od zawarcia umowy, a w postępowaniu wpłynęło więcej niż jedna oferta, można wybrać ofertę najkorzystniejszą spośród pozostałych ofert bez przeprowadzania ich ponownego badania i oceny lub zamknąć postępowanie bez wyboru którejkolwiek z ofert.
 10. O wyniku przeprowadzonego postępowania lub o jego zamknięciu bez wyboru którejkolwiek z ofert informuje się wszystkich uczestników postępowania, którzy złożyli oferty, przesyłając im kopię protokołu z wyboru oferty.
 11. **Ofertę cenową prosimy przesłać na adres: Zarząd Dróg Powiatowych w Ostródzie, ul. Grunwaldzka 62 A, 14-100 Ostróda lub e-mailem: sekretariat@zdp.ostroda.pl do dnia 25.09.2023 r. do godziny 9.00.**
 12. Zamawiający przy ocenie ofert nie będzie brał pod uwagę oferty, która została złożona po terminie.
 13. Termin realizacji zamówienia: **do dnia 15 października 2023 roku.**
 14. **Wykaz oświadczeń i dokumentów składanych wraz z ofertą:** formularz ofertowy, zgodny z treścią załącznika nr 1 do SWZ wraz z kosztorysem ofertowym (**załącznik nr 1a**).
 15. Wykonawca, którego oferta zostanie wybrana jako najkorzystniejsza, przed podpisaniem umowy, zobowiązany jest przedstawić Zamawiającemu:
 - 1) dokumenty potwierdzające, że osoba, wskazana w załączonym do oferty formularzu posiada przygotowanie do zawodu, zgodnie z wymogami określonymi przez Zamawiającego;
 - 2) przedłożyć Zamawiającemu zaakceptowany wzór karty gwarancyjnej, zgodnej z treścią - **Zał. Nr 3** (oryginał) w ilości szt. 1.
 - 3) oświadczenie, zgodne z treścią - **Zał. Nr 4** (oryginał) w ilości szt. 1.
 16. **Ochrona danych osobowych:**
 - 1) Zgodnie z art. 13 ust. 1 i 2 rozporządzenia Parlamentu Europejskiego i Rady (UE) 2016/679 z dnia 27 kwietnia 2016 r. w sprawie ochrony osób fizycznych w związku z przetwarzaniem danych osobowych i w sprawie swobodnego przepływu takich danych oraz uchylenia dyrektywy 95/46/WE (ogólne rozporządzenie o ochronie danych) (Dz. Urz. UE L 119 z 04.05.2016, str. 1), dalej „RODO”, informuję, że:
 - administratorem Pani/Pana danych osobowych jest Zarząd Dróg Powiatowych w Ostródzie, ul. Grunwaldzka 62A, 14-100 Ostróda; e-mail iod@zdp.ostroda.pl, Tel: (89) 642-31-59.
 - Pani/Pana dane osobowe przetwarzane będą na podstawie art. 6 ust. 1 lit. c RODO w celu związanym z postępowaniem o udzielenie zamówienia publicznego, prowadzonym z wyłączeniem przepisów ustawy z dnia 11 września 2019 r.- Prawo zamówień publicznych

(Dz.U. z 2023 r., poz. 1605 tj.) oraz na podstawie art. 6 ust. 1 lit. b RODO w celu ewentualnej realizacji umowy na w/w postępowanie,

- odbiorcami Pani/Pana danych osobowych będą osoby lub podmioty, którym udostępniona zostanie dokumentacja postępowania w oparciu o ustawę z dnia 6 września 2001r. – Ustawa o dostępie informacji publicznej (Dz. U. z 2022.902 tj.),
- Pani/Pana dane osobowe będą przechowywane, przez okres niezbędny do realizacji celów, wynikających z powierzonych Zarządowi Dróg Powiatowych zadań publicznych, w szczególności przez okres wynikający z Instrukcji Kancelaryjnej oraz wymagany i niezbędny dla dochodzenia roszczeń i ich przedawnienia, a po ich ustaniu lub zakończeniu zostaną one usunięte lub zarchiwizowane.
- w odniesieniu do Pani/Pana danych osobowych decyzje nie będą podejmowane w sposób zautomatyzowany, stosowanie do art. 22 RODO;
- posiada Pani/Pan:
 - na podstawie art. 15 RODO prawo dostępu do danych osobowych Pani/Pana dotyczących;
 - na podstawie art. 16 RODO prawo do sprostowania Pani/Pana danych osobowych **;
 - na podstawie art. 18 RODO prawo żądania od administratora ograniczenia przetwarzania danych osobowych z zastrzeżeniem przypadków, o których mowa w art. 18 ust. 2 RODO ***;
 - prawo do wniesienia skargi do Prezesa Urzędu Ochrony Danych Osobowych, gdy uzna Pani/Pan, że przetwarzanie danych osobowych Pani/Pana dotyczących narusza przepisy RODO;
- nie przysługuje Pani/Panu:
 - w związku z art. 17 ust. 3 lit. b, d lub e RODO prawo do usunięcia danych osobowych;
 - prawo do przenoszenia danych osobowych, o którym mowa w art. 20 RODO;
 - na podstawie art. 21 RODO prawo sprzeciwu, wobec przetwarzania danych osobowych, gdyż podstawą prawną przetwarzania Pani/Pana danych osobowych jest art. 6 ust. 1 lit. c RODO.

DYREKTOR

Małgorzata Ostrowska

Załączniki:

1. Formularz ofertowy – Zał. Nr 1;
2. Przedmiar robót – Zał. Nr 1a;
3. Projekt umowy – Zał. Nr 2;
4. Wzór karty gwarancyjnej – Zał. Nr 3.
5. Oświadczenie- Zał. Nr 4.

Kosztorys ofertowy

Wykonanie wyniesionego przejścia dla pieszych z masy mineralno-bitumicznej w ramach zadania pn. Bezpieczna droga do szkoły poprzez doświetlenie i doposażenie przejścia dla pieszych w ciągu ulicy Kujawskiej w Morągu

Lp.	Podstawa wyceny	Opis pozycji kosztorysowych	Obmiar	J.m.	Koszt jedn.	Wartość
1		Wykonanie wyniesionego przejścia z masy mineralno-bitumicznej wraz z zastosowaniem oznakowania poziomego P-25 (1,5 m pasy najazdowe z każdej strony)	1	kpl.		
Wartość netto:						
Podatek VAT 23%:						
Ogółem wartość brutto:						

....., dnia 2023 r.

.....
(podpis)

(pieczęć firmy)

miejsowość, data.....

FORMULARZ OFERTOWY**1. Dane dotyczące wykonawcy:**

- pełna nazwa wykonawcy, formalny status prawny
- adres
- nr podstawowego konta bankowego
- nr telefonu, nr. faks....., adres e-mail
- imiona, nazwiska oraz podpis osoby/osób upoważnionych do reprezentowania Wykonawcy

2. Nawiązując do zaproszenia do złożenia oferty z wyłączeniem przepisów ustawy z dnia 11 września 2019 r.- Prawo zamówień publicznych (*t.j. Dz.U. z 2023 r., poz. 1605 tj.*) nr **ZP.2611.20.2023**, oferujemy wykonanie wyniesionego przejścia dla pieszych z masy mineralno- bitumicznej w ramach zadania pn. „Bezpieczna droga do szkoły poprzez doświetlenie i doposażenie przejścia dla pieszych w ciągu ulicy Kujawskiej w Morągu”, za cenę:

Cena oferty netto: zł,

Słownie netto: zł

Cenę oferty brutto:zł

Słownie brutto : zł.

Podatek VAT:zł

Słownie podatek VAT: zł

3. **Termin wykonania zamówienia: do 15.10.2023 r.**

4. Usługę zamierzamy wykonać bez udziału podwykonawców / przy udziale podwykonawców.*

Wyszczególnienie, która część zamówienia zostanie powierzona podwykonawcom (jeżeli dotyczy):

5. Oświadczamy, że w przypadku wyboru naszej oferty **osobą odpowiedzialną za prawidłową realizację zamówienia** będzie Pan/Pani:**Wskazana osoba posiada uprawnienia wymagane zgodnie z zapytaniem ofertowym.**6. Oświadczamy, że w przypadku wyboru naszej oferty zapewnimy **minimum 2 osoby**, które ukończyły szkolenie z zakresu wykonywania niektórych czynności związanych z kierowaniem ruchem drogowym.

7. Okres gwarancji: 24 miesiące.

8. **Warunki płatności: do 14 dni od daty przedłożenia przez Wykonawcę prawidłowo wystawionej faktury.**

9. Oświadczamy, że akceptujemy warunki określone w projekcie umowy oraz wzór karty gwarancyjnej.

10. Oświadczam, że wypełniłem obowiązki informacyjne przewidziane w art. 13 lub art. 14 RODO¹⁾ wobec osób fizycznych, od których dane osobowe bezpośrednio lub pośrednio pozyskałem w celu ubiegania się o udzielenie zamówienia publicznego w niniejszym postępowaniu.**

Załącznikami do niniejszej oferty są:

(1).....

....., dnia 2023 r.

Podpisano

.....

(podpis)

* niepotrzebne skreślić

** W przypadku gdy wykonawca nie przekazuje danych osobowych innych niż bezpośrednio jego dotyczących lub zachodzi wyłączenie stosowania obowiązku informacyjnego, stosownie do art. 13 ust. 4 lub art. 14 ust. 5 RODO treści oświadczenia wykonawca nie składa (usunięcie treści oświadczenia np. przez jego wykreślenie).

PROJEKT UMOWY

na wykonanie zamówienia publicznego z wyłączeniem przepisów ustawy z dnia 11 września 2019r.- Prawo zamówień publicznych (t.j. Dz.U. z 2023 r., poz. 1605 tj.) na wykonanie wyniesionego przejścia dla pieszych z masy mineralno- bitumicznej w ramach zadania pn. „**Bezpieczna droga do szkoły poprzez doświetlenie i doposażenie przejścia dla pieszych w ciągu ulicy Kujawskiej w Morągu**”

zawarta w dniu w Ostródzie pomiędzy:
Powiatem Ostródzkim, ul. Jana III Sobieskiego 5, 14-100 Ostróda, NIP 741-17-69-645,
w imieniu i na rzecz którego działa:

Zarząd Dróg Powiatowych w Ostródzie, ul. Grunwaldzka 62A, 14-100 Ostróda
reprezentowany przez

Panią Małgorzatę Ostrowską- Dyrektora
przy kontrasygnacie Pani Grażyny Maliszewskiej - Głównego Księgowego
zwanym dalej „Zamawiającym”

a

.....
NIP, REGON

reprezentowanym przez:

.....

zwanym w treści umowy Wykonawcą, o następującej treści:

PREAMBUŁA

Biorąc pod uwagę, że:

- Wykonawca posiada kwalifikacje niezbędne do należytego wykonania przedmiotu umowy;
- oferta Wykonawcy została wybrana jako najkorzystniejsza w postępowaniu na wykonanie wyniesionego przejścia dla pieszych z masy mineralno- bitumicznej w ramach zadania pod nazwą: „Bezpieczna droga do szkoły poprzez doświetlenie i doposażenie przejścia dla pieszych w ciągu ulicy Kujawskiej w Morągu”, (zwany dalej: *przedmiotem umowy*), przeprowadzonym z wyłączeniem stosowania przepisów ustawy z dnia 11 września 2019r. Prawo zamówień publicznych (Dz.U. z 2023 r., poz. 1605 tj.; dalej: *uPzp*), poprzedzającym zawarcie umowy.

Strony uzgadniają warunki umowy jak niżej oraz oświadczają, że ich prawa i obowiązki określone w tej umowie są zgodne z przepisami prawa polskiego oraz że uwarunkowania prawne, techniczne i finansowe są wystarczające do należytego wypełnienia wszystkich zobowiązań przez Strony tej umowy.

§ 1

1. Wykonawca przyjmuje na siebie wykonanie wyniesionego przejścia dla pieszych z masy mineralno- bitumicznej w ramach zadania pn. „Bezpieczna droga do szkoły poprzez doświetlenie i doposażenie przejścia dla pieszych w ciągu ulicy Kujawskiej w Morągu”, zgodnie z zaproszeniem do złożenia oferty oraz ofertą Wykonawcy, które stanowią integralną część umowy.
2. Prace należy skoordynować z firmą, która na przedmiotowym przejściu wykonuje już roboty związane z doświetleniem i oznakowaniem przejścia.
3. Przed przystąpieniem do realizacji robót Wykonawca zobowiązany jest przedłożyć Zamawiającemu do akceptacji receptę na masę bitumiczną.

§ 2

1. Protokolarne przekazanie miejsca budowy nastąpi w dniu podpisania umowy. Roboty należy oznakować zgodnie z zaopiniowanym schematem tymczasowej zmiany organizacji ruchu na czas robót. W dniu przekazania miejsca budowy Zamawiający przekaze Wykonawcy książkę obmiarów.
2. Przed przystąpieniem do realizacji robót Wykonawca zobowiązany jest przedłożyć Zamawiającemu do akceptacji receptę na masę bitumiczną.
3. **Termin wykonania zamówienia:** zakończenie: **do 15.10.2023 r.**
4. Zamawiający dopuszcza zmianę terminu wykonania zamówienia w następujących przypadkach:
 - a) wystąpienia warunków atmosferycznych uniemożliwiających realizację przedmiotu zamówienia zgodnie z procesem technologicznym, w szczególności gdy opad dobowy będzie powyżej 5 mm/dobę;
 - b) szczególnie niesprzyjających, nietypowych dla klimatu polskiego np. gradobicia, trąby powietrzne; zjawiska niestandardowe w klimacie polskim;
 - c) konieczności zrealizowania zadania przy zastosowaniu innych rozwiązań technicznych lub technologicznych niż wskazane w przedmiarze robót lub specyfikacji technicznej wykonania i odbioru robót,
 - d) przestojów spowodowanych koniecznością usuwania nieumyślnych uszkodzeń istniejących urządzeń podziemnych,
W przypadku zmiany terminu wykonania zamówienia, Strony ustalają nowy termin wykonania zamówienia. W przypadku zaistnienia przerwy lub przestoju w realizacji prac, okres przesunięcia terminu zakończenia zadania równy będzie okresowi przerwy lub przestoju. Zmiana terminu wykonania zamówienia winna być dokonana na podstawie pisemnego uzasadnienia, zatwierdzonego przez Strony oraz wymaga aneksu w formie pisemnej pod rygorem nieważności. Zmiana terminu wykonania zamówienia może być wprowadzona jedynie w przypadku zgodnego uznania przez Strony, że zaszły wskazane okoliczności.
5. Wykonawca w terminie 3 dni roboczych od dnia zakończenia zadania zgłosi Zamawiającemu na piśmie/telefonicznie gotowość do odbioru przedmiotu umowy.
6. Do odbioru końcowego robót Zamawiający przystąpi w ciągu 3 dni roboczych od daty zgłoszenia zakończenia przedmiotu umowy.
7. W przypadku, gdy wg komisji, roboty pod względem przygotowania dokumentacyjnego nie będą gotowe do odbioru końcowego, komisja protokolarnie w porozumieniu z Wykonawcą wyznaczy ponowny termin odbioru końcowego robót.
8. Wszystkie zarządzane przez komisję roboty poprawkowe będą zestawione wg wzoru ustalonego przez Zamawiającego.

§ 3

1. Ustala się, że w sprawach związanych z realizacją przedmiotu umowy z §1 osobami uprawnionymi do uzgadniania szczegółów i koordynowania spraw związanych z realizacją umowy są:
Ze strony Zamawiającego:
Pani Agnieszka Wiśniewska
Ze strony Wykonawcy:
.....
2. Wykonawca oświadcza, że osoba wskazana w ust. 1 posiada odpowiednie uprawnienia budowlane do pełnienia samodzielnych funkcji technicznych przy realizacji przedmiotu niniejszej umowy.
3. Zmiana osób wskazanych w ust. 1 może nastąpić wyłącznie na zasadach i w trybie określonym w ustawie z dnia 7 lipca 1994r. Prawo budowlane (Dz.U. t.j. z 2023, poz. 682 ze zm.), zmiana ta nie wymaga sporządzenia aneksu do niniejszej umowy.

4. Osoby wymienione w ust. 1 nie są upoważnione do zmiany zobowiązań określonych niniejszą umową.

§ 4

1. Wykonawcy za wykonanie czynności określonych w § 1 przysługuje wynagrodzenie w wysokości brutto PLN, słownie
2. Należność przysługująca Wykonawcy płatna będzie na podstawie faktury wystawionej przez Wykonawcę oraz załączonego protokołu odbioru robót. Faktura za wykonanie robót będzie wystawiona po uprzednim sprawdzeniu i akceptacji przez Zamawiającego jakości (bezusterkowej) robót oraz zgodności ich wykonania z umową, obowiązującymi przepisami techniczno - budowlanymi, normami oraz zasadami współczesnej wiedzy technicznej. Dołączone do faktury zestawienie wartości wykonanych robót musi być sprawdzone przez przedstawiciela Zamawiającego. Do faktur Wykonawca zobowiązany jest załączyć atesty i certyfikaty na wykorzystane materiały.
3. Zapłata należności będzie uregulowana przelewem na rachunek Wykonawcy
4. Płatność po dokonaniu odbioru w terminie do 14 dni od otrzymania faktury wraz z załączonym protokołem odbioru robót. Faktura oprócz elementów określonych w ustawie winna zawierać następujące dane:
Nabywca: Powiat Ostródzki, ul. Jana III Sobieskiego 5, 14-100 Ostróda NIP: 741-17-69-645.
Odbiorca: Zarząd Dróg Powiatowych w Ostródzie, ul. Grunwaldzka 62A, 14-100 Ostróda.
Faktura będzie wystawiana na: **Nabywca:** Powiat Ostródzki, ul. Jana III Sobieskiego 5, 14-100 Ostróda NIP 741-17-69-645. **Odbiorca:** Zarząd Dróg Powiatowych w Ostródzie, ul. Grunwaldzka 62A, 14-100 Ostróda.
5. Opóźnienie w zapłacie faktur, z powodów innych niż wymienione w niniejszej umowie, rodzi po stronie Zamawiającego obowiązek zapłaty ustawowych odsetek.
6. Fakturę, o której mowa w ust. 4, Wykonawca może przysyłać Zamawiającemu w postaci ustrukturyzowanych faktur elektronicznych na konto Zamawiającego otwarte na platformie elektronicznej¹, na adres PEF: 741-17-72-021.
7. Wynagrodzenie przysługujące Wykonawcy, o którym mowa w § 4 ust. 1, zostanie opłacone z zastosowaniem mechanizmu podzielonej płatności, zgodnie z ustawą z dnia 11 marca 2004 r. o podatku od towarów i usług (Dz.U. z 2023 r., poz. 1570 ze zm.).
8. Wykonawca oświadcza, że rachunek bankowy wskazany przez niego w § 4 ust. 3 umowy i w wystawionej przez niego fakturze za zrealizowany przedmiot zamówienia, jest rachunkiem umożliwiającym płatność w ramach mechanizmu podzielonej płatności.
9. W przypadku, gdy rachunek bankowy wskazany przez Wykonawcę nie będzie spełniał wymogów określonych w ust. 8, co uniemożliwi Zamawiającemu dokonanie płatności w terminie określonym w § 4 ust. 4, faktura jako nieprawidłowo wystawiona zostanie odesłana do Wykonawcy bez zapłaty, celem wystawienia faktury zawierającej rachunek bankowy umożliwiający płatność w ramach podzielonej płatności. Do czasu przedłożenia poprawnie wystawionej faktury roszczenie o zapłatę nie jest wymagalne.

§ 5

1. Zamówienie Wykonawca zamierza wykonać bez udziału Podwykonawców / przy udziale Podwykonawców.*
2. Zamawiający w terminie 7 dni od daty otrzymania projektu umowy o podwykonawstwo, której przedmiotem są roboty budowlane, zgłasza w formie pisemnej zastrzeżenia:
 - 1) gdy nie spełnia wymagań określonych w specyfikacji istotnych warunków zamówienia;
 - 2) gdy przewiduje termin zapłaty wynagrodzenia dłuższy niż 14 dni.

¹ platforma elektroniczna, o której mowa w art.7 ustawy z dnia 9 listopada 2018 r. o elektronicznym fakturowaniu w zamówieniach publicznych, koncesjach na roboty budowlane lub usługi oraz partnerstwie publiczno-prywatnym (Dz.U. z 2018 r. poz. 2191).

3. Niezgłoszenie w formie pisemnej zastrzeżeń do przedłożonego projektu umowy o podwykonawstwo, której przedmiotem są roboty budowlane, w terminie określonym w ust. 2, uważa się za akceptację projektu umowy przez zamawiającego.
4. Wykonawca, podwykonawca lub dalszy podwykonawca zamówienia na roboty budowlane przedkłada zamawiającemu poświadczoną za zgodność z oryginałem kopię zawartej umowy o podwykonawstwo, której przedmiotem są roboty budowlane, w terminie 7 dni od dnia jej zawarcia.
5. Zamawiający, w terminie określonym w ust. 2, zgłasza w formie pisemnej sprzeciw do umowy o podwykonawstwo, której przedmiotem są roboty budowlane, w przypadkach, o których mowa w ust. 2.
 - a) niezgłoszenie w formie pisemnej sprzeciwu do przedłożonej umowy o podwykonawstwo, której przedmiotem są roboty budowlane, w terminie określonym w ust. 2, uważa się za akceptację umowy przez zamawiającego;
 - b) w przypadku, o którym mowa w ust. 1, jeżeli termin zapłaty wynagrodzenia jest dłuższy niż określony w § 4 ust. 3, Zamawiający informuje o tym wykonawcę i wzywa go do doprowadzenia do zmiany tej umowy pod rygorem wystąpienia o zapłatę kary umownej;
 - c) przepisy ust. 1 – 5 i § 4 ust. 3 stosuje się odpowiednio do zmian tej umowy o podwykonawstwo;
 - d) Zamawiający żąda, aby przed przystąpieniem do wykonywania zamówienia wykonawca, o ile są już znane, podał nazwy albo imiona i nazwiska oraz dane kontaktowe podwykonawców i osób do kontaktu z nimi, zaangażowanych w realizację usług objętych przedmiotem zamówienia. Wykonawca zawiadamia Zamawiającego o wszelkich zmianach danych, o których mowa w zdaniu pierwszym, w trakcie realizacji zamówienia, a także przekazuje informacje na temat nowych podwykonawców, którym w późniejszym okresie zamierza powierzyć realizację robót budowlanych.

§ 6

1. Do obowiązków Zamawiającego należy:
 - 1) przekazanie miejsca robót oraz książki obmiarów w terminie wskazanym w § 2 ust. 1.
2. Do obowiązków Wykonawcy należy w szczególności:
 - 1) wykonanie czynności wymienionych w art. 22 ustawy Prawo Budowlane,
 - 2) profesjonalne i zgodne z przepisami zabezpieczenie i oznakowanie miejsca robót,
 - 3) zorganizowanie i ochrona terenu robót, w tym wykonanie ogrodzeń, niezbędnych zabezpieczeń i wszystkich innych czynności niezbędnych do zrealizowania robót,
 - 4) skompletowanie i przedstawienie Zamawiającemu do odbioru końcowego dokumentów pozwalających na ocenę prawidłowego wykonania przedmiotu odbioru końcowego robót,
 - 5) utrzymanie ładu i porządku na terenie robót, a po zakończeniu robót usunięcie poza teren robót wszelkich urządzeń tymczasowego zaplecza, oraz pozostawienie całego terenu robót czystego i nadającego się do użytkowania,
 - 6) informowanie Zamawiającego o problemach lub okolicznościach mogących wpłynąć na jakość robót lub termin zakończenia robót,
 - 7) niezwłoczne informowanie Zamawiającego o zaistniałych na terenie robót kontrolach i wypadkach,
 - 8) prowadzenie robót przy użyciu materiałów odpowiadających normom i atestom oraz zgodnie z zasadami wiedzy budowlanej, BHP oraz pod nadzorem osób posiadających odpowiednie kwalifikacje zawodowe.
3. Wykonawca będzie ponosił odpowiedzialność prawną i finansową za wszelkie uszkodzenia urządzeń i obiektów znajdujących się na terenie robót.
4. Wykonawca zabezpieczy pod względem BHP miejsca wykonania robót zgodnie z obowiązującymi przepisami oraz uporządkuje teren po zakończeniu robót.

5. Wykonawca, na własną odpowiedzialność i na swój koszt, podejmie wszelkie środki zapobiegawcze wymagane przez rzetelną praktykę budowlaną oraz aktualne okoliczności, aby zabezpieczyć prawa właścicieli posesji i budynków sąsiadujących z terenem budowy i powinien unikać powodowania tam jakichkolwiek zakłóceń czy szkód. Wykonawca przejmie odpowiedzialność materialną za wszelkie skutki finansowe z tytułu jakichkolwiek roszczeń wniesionych przez właścicieli posesji czy budynków sąsiadujących z terenem budowy w zakresie, w jakim Wykonawca odpowiada za takie zakłócenia czy szkody.
6. Wykonawca, zgodnie z polskim Prawem Budowlanym, będzie prowadził i przechowywał Książkę Obmiarów. Książka Obmiarów winna być prowadzona nieprzerwanie na podstawie zapisów obmiarów, dokonywanych przez Wykonawcę wspólnie z inspektorem nadzoru zgodnie z kolejnością wykonywania robót, przed zakryciem każdej ich części. Wymiary, notatki, obliczenia i rysunki niezbędne do określenia ilości podczas obmiarów robót oraz wyniki obmiarów winny być wprowadzone do Książki Obmiarów niezwłocznie po ich dokonaniu. Książka Obmiarów przygotowana przez Wykonawcę winna być sprawdzona i podpisana przez Zamawiającego w terminie do 7 dni od jej otrzymania.
7. **Wykonawca do odbioru końcowego zobowiązany jest przedłożyć atesty jakościowe i aprobaty techniczne wykorzystanych materiałów, uproszczony kosztorys powykonawczy, oraz inne dokumenty wynikające z ustawy z dnia 7 lipca 1994 r. Prawo budowlane, podpisaną kartę gwarancyjną w ilości 1 szt.**
9. Od dnia przejęcia terenu robót Wykonawca przyjmuje odpowiedzialność cywilną za bezpieczeństwo i ochronę mienia osób trzecich w związku z wykonywanymi robotami objętymi umową w obrębie terenu budowy, a także za wszelkie szkody wyrządzone Zamawiającemu i osobom trzecim.
10. Wykonawca będzie odpowiedzialny za dostarczenie energii, wody i innych usług, których może potrzebować do wykonania robót niniejszą umową.
W przypadku korzystania z dostawy energii, wody i innych usług z istniejących kontrolowanych źródeł, Wykonawca musi zastosować się do warunków przedstawionych mu przez właściwe podmioty oraz musi zapłacić za korzystanie z mediów oraz uiścić wszelkie inne wymagane opłaty. Wykonawca, na własne ryzyko i koszt, dostarczy wszelką aparaturę konieczną do korzystania przez niego z tych usług i do pomiaru pobranych ilości.

§ 7

1. Wykonawca zapłaci Zamawiającemu kary umowne:
 - 1) za zwłokę w całości bądź części wykonywania przedmiotu umowy w wysokości 0,1% wynagrodzenia netto, o którym mowa w § 4 ust. 1 umowy, za każdy dzień opóźnienia, kary te są należne Zamawiającemu również w przypadku odstąpienia od umowy z przyczyn leżących po stronie Wykonawcy,
 - 2) za zwłokę w usunięciu wad stwierdzonych przy odbiorze końcowym - w wysokości 0,1% wynagrodzenia netto, o którym mowa w § 4 ust. 1 umowy, za każdy dzień opóźnienia, liczony od upływu terminu wyznaczonego zgodnie z postanowieniami § 9 na usunięcie wad,
 - 3) za zwłokę w dokonaniu odbioru końcowego robót z przyczyn leżących po stronie Wykonawcy, jeżeli na dzień odbioru końcowego Wykonawca nie przedstawi Zamawiającemu dokumentów, o których mowa w § 6 ust. 7 i z tego powodu nie zostanie zachowany termin określony w § 2 ust. 3, 0,1% wynagrodzenia netto, o którym mowa w § 4 ust. 1, za każdy dzień zwłoki;
 - 4) z tytułu odstąpienia od umowy z przyczyn leżących po stronie Wykonawcy- w wysokości 15%, wynagrodzenia netto, o którym mowa w § 4 ust. 1,
 - 5) jeżeli roboty objęte przedmiotem niniejszej umowy będzie wykonywał podmiot inny niż Wykonawca lub Podwykonawca, dalszy Podwykonawca niż zaakceptowany przez Zamawiającego- karę umowną w wysokości 10% wynagrodzenia netto, o którym mowa w § 4 ust. 1 umowy,

- 6) w wysokości 0,1% wynagrodzenia netto, o którym mowa w § 4 ust. 1 umowy, za każdy dzień zwłoki, jeżeli Wykonawca:
 - a) nie zapłaci lub nieterminowo zapłaci wynagrodzenie należne podwykonawcom lub dalszym podwykonawcom,
 - b) nie przedłoży, w terminie wskazanym przez Zamawiającego, do zaakceptowania projektu umowy o podwykonawstwo, której przedmiotem są roboty budowlane, lub projektu jej zmiany,
 - c) nie przedłoży poświadczonej za zgodność z oryginałem kopii umowy o podwykonawstwo lub jej zmiany w terminie 7 dni od dnia jej zawarcia,
 - d) nie zmieni, w terminie wskazanym przez Zamawiającego, umowy o podwykonawstwo w zakresie terminu zapłaty.
2. Zamawiający zapłaci Wykonawcy kary umowne:
 - 1) za zwłokę w przekazaniu miejsca robót, książki obmiarów w wysokości 0,1% wynagrodzenia netto, o którym mowa w § 4 ust. 1 umowy, za każdy dzień zwłoki,
 - 2) za odstąpienie od umowy przez Wykonawcę z przyczyn, za które ponosi odpowiedzialność Zamawiający w wysokości 15%, wynagrodzenia netto, o którym mowa w § 4 ust. 1.
3. Zamawiający zastrzega sobie prawo do odszkodowania przewyższającego wysokość kar umownych do wysokości rzeczywiście poniesionej szkody i utraconych korzyści.
4. Kary umowne, należne Zamawiającemu od Wykonawcy, podlegają potrąceniu przy wypłacie należności z faktur przedstawionych przez Wykonawcę, a dokonane korekty i noty księgowo są równoznaczne ze złożeniem oświadczenia o potrąceniu.

§ 8

1. Odbiór końcowy dokonywany będzie na zasadach i w terminach określonych § 2 niniejszej umowy.
2. W przypadku stwierdzenia wad i usterek w okresie gwarancyjnym Zamawiający ma prawo zwołać komisję w obecności Inspektora nadzoru i Wykonawcy w celu ustalenia zakresu usterek.
3. Z czynności odbioru końcowego oraz odbioru pogwarancyjnego będzie spisany protokół zawierający wszelkie ustalenia dokonane w toku odbioru oraz terminy wyznaczone na usunięcie stwierdzonych w trakcie odbioru wad.
4. Zamawiający ma prawo zwołać spotkanie w celu przedyskutowania stanu wykonania robót objętych umową, przeglądu osiągniętego postępu, stanu załogi, sprzętu, bezpieczeństwa, wyposażenia, dostaw materiałów, obecnych i przewidywanych trudności, powiązań z Podwykonawcami, wzajemnych roszczeń ze szczególnym uwzględnieniem dodatkowych kosztów, które mogłyby spowodować przekroczenie kwoty kontraktowej.
5. Wykonawca każdorazowo jest obowiązany do uczestnictwa w spotkaniach, o których mowa w ust. 5.

§ 9

1. Wykonawca udziela Zamawiającemu gwarancji na przedmiot umowy na okres 24 m-cy.
2. Bieg okresu gwarancji rozpoczyna się:
 - 1) w dniu następnym po dokonaniu odbioru końcowego,
 - 2) w dniu następnym licząc od daty potwierdzenia usunięcia wad stwierdzonych przy odbiorze końcowym przedmiotu umowy,
 - 3) dla wymienianych materiałów i urządzeń z dniem ich wymiany,
3. Zamawiający może dochodzić roszczeń z tytułu gwarancji także po okresie określonym w ust. 1, jeżeli zgłosił wadę przed upływem tego okresu.
4. Zamawiający powiadomi Wykonawcę o wszelkich ujawnionych wadach w terminie 3 dni roboczych od dnia ich ujawnienia.

5. Jeżeli Wykonawca nie usunie wad w terminie 7 dni roboczych od daty zgłoszenia wad przez Zamawiającego, to Zamawiający może zlecić usunięcie ich stronie trzeciej na koszt Wykonawcy.
6. Wykonawca zobowiązany jest do usunięcia wad zagrażających bezpieczeństwu niezwłocznie, nie później niż w ciągu 7 dni roboczych.

§ 10

1. Zamawiającemu przysługuje prawo do odstąpienia od umowy, jeżeli:
 - 1) Wykonawca nie odebrał miejsca robót w terminie określonym w § 2 ust. 1, z przyczyn leżących po stronie Wykonawcy,
 - 2) Wykonawca przerwał z przyczyn leżących po stronie Wykonawcy realizację przedmiotu umowy i przerwa ta trwa dłużej niż 5 dni,
 - 3) Czynności objęte niniejszą umową wykonuje bez zgody Zamawiającego podmiot inny niż wskazany w ofercie Wykonawcy lub w umowie,
 - 4) Wykonawca realizuje roboty przewidziane niniejszą umową w sposób niezgodny z wiedzą techniczną, wskazaniami Zamawiającego lub niniejszą umową,
 - 5) Wykonawca nie będzie wywiązywał się z warunków określonych niniejszą umową,
 - 6) Wykonawca opóźnia się z rozpoczęciem lub zakończeniem robót tak dalece, że nie jest prawdopodobne, żeby ukończył je w umówionym terminie,
 - 7) Wykonawca nie przestrzega prawa budowlanego lub realizuje roboty niezgodnie ze sztuką budowlaną,
 - 8) Stwierdzone wady uniemożliwiają użytkowanie przedmiotu umowy zgodnie z jego przeznaczeniem.
2. W przypadku odstąpienia od umowy Wykonawcę oraz Zamawiającego obciążają następujące obowiązki szczegółowe:
 - 1) Wykonawca zabezpieczy przerwane roboty w zakresie obustronnie uzgodnionym na koszt strony, z której to winy nastąpiło odstąpienie od umowy lub przerwanie robót,
 - 2) Wykonawca zgłosi do dokonania przez Zamawiającego odbioru robót przerwanych oraz robót zabezpieczających,
 - 3) W terminie 5 dni od daty zgłoszenia, o którym mowa w pkt 2) Wykonawca przy udziale Zamawiającego sporządzi szczegółowy protokół inwentaryzacji robót w toku wraz z zestawieniem wartości wykonanych robót według stanu na dzień odstąpienia; protokół inwentaryzacji robót w toku stanowić będzie podstawę do wystawienia faktury VAT przez Wykonawcę,
 - 4) Wykonawca niezwłocznie, nie później jednak niż w terminie 5 dni, usunie z terenu budowy urządzenia zaplecza przez niego dostarczone.
3. Jeżeli odstąpienie od umowy bądź przerwanie robót nastąpiło z winy Wykonawcy, a Wykonawca uchylił się od zabezpieczenia przerwanych robót, Zamawiający wykona tę czynność na koszt Wykonawcy.
4. Zamawiający w razie odstąpienia od umowy obowiązany jest do:
 - 1) dokonania odbioru robót przerwanych, w terminie 5 dni roboczych od daty przerwania oraz do zapłaty wynagrodzenia za roboty, które zostały wykonane do dnia odstąpienia,
 - 2) przejęcia od Wykonawcy miejsca robót pod swój dozór w terminie 5 dni roboczych od daty odstąpienia od umowy.

§ 11

1. Rozwiązanie umowy w szczególności może nastąpić jeśli:
 - a) W wyniku wszczętego postępowania egzekucyjnego nastąpi zajęcie majątku Wykonawcy lub jego znacznej części;
 - b) Został złożony wniosek o ogłoszenie upadłości Wykonawcy;
 - c) Zostanie wydany nakaz zajęcia majątku Wykonawcy,

- d) Wystąpi istotna zmiana okoliczności powodująca, że wykonanie umowy nie leży w interesie publicznym, czego nie można było przewidzieć w chwili zawarcia umowy- odstąpienie od umowy w tym przypadku może nastąpić w terminie 30 dni od powzięcia wiadomości o powyższych okolicznościach. W takim wypadku Wykonawca może żądać jedynie wynagrodzenia należnego mu z tytułu wykonania części umowy.
2. W przypadku rozwiązania umowy, o którym mowa w ust. 1, rozliczenie robót wykonanych nastąpi protokołem zdawczo-odbiorczym podpisanym przez Strony, na podstawie inwentaryzacji tych robót, dokonanej na terenie budowy.
 3. Inwentaryzacja, o której mowa w ust. 2 zostanie przeprowadzona w terminie 5 dni od dnia pisemnego odstąpienia od umowy lub rozwiązania umowy przez jedną ze Stron.
 4. W przypadku nie przystąpienia jednej ze Stron do czynności wymienionych w ust. 3, Strona druga jest upoważniona do ich dokonania jednostronnie.

§ 12

1. W umowie „*siła wyższa*” oznacza wydarzenie lub okoliczność o charakterze nadzwyczajnym, na którą Wykonawca ani Zamawiający nie mają wpływu; wystąpieniu której Wykonawca ani Zamawiający, działając racjonalnie, nie mogli zapobiec przed zawarciem umowy; której, w przypadku jej wystąpienia, Wykonawca ani Zamawiający, działając racjonalnie, nie mogli uniknąć lub jej przewyciężyć; oraz która nie może być zasadniczo przypisana Wykonawcy ani Zamawiającemu.
2. Jeżeli którakolwiek ze Stron stwierdzi, że umowa nie może być realizowana z powodu działania „*siły wyższej*” lub z powodu następstw działania „*siły wyższej*”, niezwłocznie powiadomi o tym na piśmie drugą Stronę.
3. W przypadku wystąpienia „*siły wyższej*” lub jej następstw definitywnie uniemożliwiających kontynuację realizacji przedmiotu umowy, Wykonawca niezwłocznie wstrzyma roboty.
4. Jeżeli umowa zostanie rozwiązana z powodu „*siły wyższej*”, Strony spotkają się niezwłocznie celem uzgodnienia rzeczowo- finansowego rozliczenia umowy.
5. Rozliczenie umowy powinno nastąpić w terminie 14 dni od daty jej rozwiązania. Podstawą rozliczenia umowy będzie protokół określający zaawansowanie zrealizowanych dostaw, robót budowlanych i usług wraz ze stosownymi załącznikami, potwierdzającymi stopień realizacji umowy, poniesione koszty itp.. Protokół musi być zatwierdzony przez Strony.

§ 13

1. W sprawach nie uregulowanych niniejszą umową stosuje się przepisy Kodeksu cywilnego, ustawy z dnia 7 lipca 1994 r. Prawo Budowlane.
2. Wszelkie spory mogące wynikać w związku z realizacją niniejszej umowy będą rozstrzygane przez sąd właściwy dla siedziby Zamawiającego.

§ 14

Umowę niniejszą sporządzono w 4 jednobrzmiących egzemplarzach, 2 egzemplarze dla Zamawiającego i 2 egzemplarze dla Wykonawcy.

ZAMAWIAJĄCY

WYKONAWCA

KARTA GWARANCYJNA

NA ZADANIE PN. „.....”

Gwarantem jest (nazwa i adres)będący Wykonawcą zadania pn.
„.....”Uprawnionym z tytułu niniejszej gwarancji jest Zarząd Dróg Powiatowych w Ostródzie,
ul. Grunwaldzka 62A, 14-100 Ostróda, zwany dalej Zamawiającym**§ 1****Przedmiot i termin gwarancji**

1. Niniejsza gwarancja obejmuje całość przedmiotu wykonania „.....”, określonego w Umowie oraz innych dokumentach stanowiących integralną część Umowy.
2. Gwarant odpowiada wobec Zamawiającego z tytułu niniejszej Karty Gwarancyjnej za cały przedmiot Umowy Nr z dnia, w tym także za części realizowane przez podwykonawców.
3. Gwarant jest odpowiedzialny wobec Zamawiającego za realizację wszystkich zobowiązań, o których mowa w § 2 ust. 2 niniejszej Karty Gwarancyjnej.
4. Okres gwarancji wynosi 24 miesiące, licząc od dnia bezusterkowego protokolarnego odbioru końcowego robót.
5. Ilekroć w niniejszej Karcie Gwarancyjnej jest mowa o wadzie należy przez to rozumieć wadę fizyczną, o której mowa w art. 556 § 1 ustawy z dnia 23 kwietnia 1964 r. Kodeks cywilny (Dz. U. z 2020 r., poz. 1740 ze zm.).

§ 2**Obowiązki i uprawnienia Stron**

1. W przypadku wystąpienia jakiegokolwiek wady w przedmiocie Umowy Zamawiający uprawniony jest do:
 - a) żądania usunięcia wady przedmiotu Umowy, a w przypadku, gdy dana rzecz wchodząca w zakres przedmiotu Umowy była już dwukrotnie naprawiana, zmianę technologii usunięcia wad lub jeżeli jest to możliwe – do wymiany tej rzeczy na nową, wolną od wad;
 - b) wskazania trybu usunięcia wady/wymiany rzeczy na wolną od wad;
 - c) żądania od Gwaranta odszkodowania obejmującego zarówno poniesione straty, jak i utracone korzyści jakich doznał Zamawiający lub osoby trzecie, na skutek wystąpienia wad;
 - d) żądania od Gwaranta zapłaty kary umownej za nieterminowe przystąpienie do usuwania wad/wymiany rzeczy na wolną od wad w wysokości 0,1% wartości umownej netto, o której mowa w § 4 ust. 1 Umowy na „.....”, za każdy dzień zwłoki;
 - e) żądania od Gwaranta kary umownej za zwłokę w usunięciu wad/wymianę rzeczy na wolną od wad stwierdzoną przy odbiorze końcowym robót, przeglądzie gwarancyjnym, odbiorze pogwarancyjnym lub odbiorze w okresie rękojmi, w wysokości 0,1% wynagrodzenia netto, o którym mowa w § 4 ust. 1 Umowy, za każdy dzień zwłoki, liczony od upływu terminu wyznaczonego zgodnie z postanowieniami § 9 Umowy na usunięcie wad;
2. W przypadku wystąpienia jakiegokolwiek wady w przedmiocie Umowy Gwarant jest zobowiązany do:
 - a) terminowego spełnienia żądania Zamawiającego dotyczącego usunięcia wady, przy czym usunięcie wady może nastąpić również poprzez wymianę rzeczy wchodzącej w zakres przedmiotu Umowy na wolną od wad;
 - b) zapłaty odszkodowania, o którym mowa w ust. 1 lit. c;
 - c) zapłaty kary umownej, o której mowa w ust. 1 lit. d;
 - d) zapłaty kary umownej, o której mowa w ust. 1 lit. e;
3. Ilekroć w dalszych postanowieniach jest mowa o Usunięciu wady, należy przez to rozumieć naprawę wady lub jeżeli jest to możliwe wymianę rzeczy wchodzącej w zakres przedmiotu

Umowy na wolną od wad.

§ 3

Przeglądy gwarancyjne

1. Komisyjny przegląd gwarancyjny odbędzie się po upływie 12-stu miesięcy od odbioru końcowego robót oraz przed upływem okresu gwarancji - w okresie obowiązywania niniejszej Gwarancji.
2. Datę, godzinę i miejsce dokonania przeglądu gwarancyjnego wyznacza Zamawiający, zawiadamiając o tym Gwaranta na piśmie (e-mailem lub faksem oraz listem poleconym z potwierdzeniem odbioru) z siedmiodniowym wyprzedzeniem.
3. Przegląd gwarancyjny dokonany będzie przez komisję składającą się z przedstawicieli Zamawiającego oraz Gwaranta.
4. Jeżeli Gwarant został prawidłowo zawiadomiony o terminie i miejscu dokonania przeglądu gwarancyjnego, niestawienie się jego przedstawicieli nie będzie wywoływało żadnych ujemnych skutków dla ważności i skuteczności ustaleń dokonanych przez komisję.
5. Z przeglądu gwarancyjnego sporządza się Protokół Przeglądu Gwarancyjnego w 4 egzemplarzach, 2 egzemplarze dla gwaranta i 2 egzemplarze dla Zamawiającego. W przypadku nieobecności Gwaranta, Zamawiający niezwłocznie przesyła Gwarantowi jego egzemplarze Protokołu.

§ 4

Wezwanie do usunięcia wady

1. W przypadku ujawnienia wady w czasie innym niż podczas przeglądu gwarancyjnego, Zamawiający niezwłocznie, lecz nie później niż w ciągu 3 dni od ujawnienia wady, zawiadomi na piśmie o tym fakcie Gwaranta, wzywając go równocześnie do usunięcia ujawnionej wady we wskazanym przez Zamawiającego terminie.
2. Wezwanie do usunięcia wady zostanie wysłane za pomocą faksu lub poczty elektronicznej (e-mail), z zastrzeżeniem, że treść faksu lub e-maila zostanie niezwłocznie przekazana w formie listu za potwierdzeniem odbioru. Gwarant zobowiązany jest potwierdzić pisemnie (faksem lub e-mailem) fakt otrzymania wezwania do usunięcia wad. Za dzień otrzymania wezwania do usunięcia wad uważa się dzień potwierdzenia, o którym mowa w ust. 2, z zastrzeżeniem § 5 ust. 3.

§ 5

Usuwanie wad

1. Gwarant zobowiązany jest przystąpić do usuwania ujawnionej wady w terminie wskazanym przez Zamawiającego na piśmie lub w Protokole Przeglądu Gwarancyjnego, uwzględniającym stopień zagrożenia spowodowanego ujawnionymi wadami oraz stopień trudności usunięcia ujawnionych wad.
2. W przypadku, kiedy ujawniona wada ogranicza lub uniemożliwia działanie części lub całości przedmiotu Umowy, gdy może skutkować zagrożeniem życia lub zdrowia ludzi, zanieczyszczeniem środowiska, wystąpieniem szkody Zamawiającego lub osób trzecich oraz w innych przypadkach nie cierpiących zwłoki (o czym Zamawiający poinformuje Gwaranta w wezwaniu, o którym mowa w § 4), Gwarant zobowiązany jest:
 - a) przystąpić do usuwania ujawnionej wady niezwłocznie od chwili powzięcia informacji o ujawnieniu wady;
 - b) usunąć wadę w najwcześniejszym możliwym terminie.
3. W przypadku nie przystąpienia przez Gwaranta do usuwania ujawnionej wady w terminie określonym pisemnie przez Zamawiającego, wada zostanie usunięta przez Zamawiającego na koszt Gwaranta.
4. Usunięcie wad przez Gwaranta uznaje się za skuteczne z chwilą podpisania przez obie Strony w obecności Inspektora nadzoru Protokołu z Usunięcia Wad.

§ 6

Komunikacja

1. Wszelka komunikacja pomiędzy Stronami wymaga zachowania formy pisemnej.
2. Za zachowanie formy pisemnej uważa się komunikację za pomocą faksu lub poczty elektronicznej (e-mail). Gwarant zobowiązany jest potwierdzić pisemnie (faksem lub e-mailem) fakt otrzymania korespondencji. Za dzień otrzymania korespondencji uważa się dzień potwierdzenia, o którym mowa w ust. 2, z zastrzeżeniem ust. 3.
3. Nie odebranie bądź odmowa odebrania korespondencji pisemnej będzie traktowane równoważnie z jego doręczeniem
4. Korespondencja skierowana do Gwaranta będzie wysyłana na adres: ... faks, e-mail
5. Korespondencję skierowaną do Zamawiającego należy wysyłać na adres: ..., faks ..., e-mail ...
6. O zmianach w danych teleadresowych, o których mowa w ust. 4 i 5 Strony są zobowiązane informować się niezwłocznie, pod rygorem uznania wysłania korespondencji pod ostatnio znany adres za skutecznie doręczoną.
7. Gwarant jest zobowiązany w terminie 7 dni od daty złożenia wniosku o upadłość lub likwidację powiadomić na piśmie o tym fakcie Zamawiającego.

§ 7

Postanowienia końcowe

1. W sprawach nieuregulowanych niniejszą Kartą Gwarancyjną zastosowanie mają odpowiednie przepisy prawa, w szczególności Kodeksu cywilnego. Integralną częścią niniejszej Karty Gwarancyjnej jest Umowa oraz dokumenty będące integralną częścią Umowy.
2. Wszelkie zmiany niniejszej Karty Gwarancyjnej wymagają formy pisemnej pod rygorem nieważności.
3. Niniejszą Kartę Gwarancyjną sporządzono w 1 egzemplarzu.

Gwarant

Zamawiający:
Zarząd Dróg Powiatowych
ul. Grunwaldzka 62A
14-100 Ostróda

Wykonawca:

.....
.....
.....
.....

(pełna nazwa / firma, adres)

reprezentowany przez:

.....
(imię, nazwisko, stanowisko / podstawa do reprezentacji)

Oświadczenie Wykonawcy

UWZGLĘDNIAJĄCE PRZESŁANKI WYKLUCZENIA Z ART. 7 UST. 1 USTAWY O SZCZEGÓLNYCH ROZWIĄZANIACH W ZAKRESIE PRZECIWDZIAŁANIA WSPIERANIU AGRESJI NA UKRAINĘ ORAZ SŁUŻĄCYCH OCHRONIE BEZPIECZEŃSTWA NARODOWEGO

Na potrzeby postępowania o udzielenie zamówienia publicznego pn.: „**Bezpieczna droga do szkoły poprzez doświetlenie i doposażenie przejścia dla pieszych w ciągu ulicy Kujawskiej w Morągu**”, prowadzonego przez **Zarząd Dróg Powiatowych w Ostródzie**, oświadczam co następuje:
DOTYCZĄCE PODSTAW WYKLUCZENIA:

Oświadczam, że nie zachodzą w stosunku do mnie przesłanki wykluczenia z postępowania na podstawie art. 7 ust. 1 ustawy z dnia 13 kwietnia 2022 r. o szczególnych rozwiązaniach w zakresie przeciwdziałania wspieraniu agresji na Ukrainę oraz służących ochronie bezpieczeństwa narodowego (Dz. U. z 2022 r., poz. 835)¹.

OŚWIADCZENIE DOTYCZĄCE PODANYCH INFORMACJI:

Oświadczam, że wszystkie informacje podane w powyższym oświadczeniu są aktualne i zgodne z prawdą oraz zostały przedstawione z pełną świadomością konsekwencji wprowadzenia zamawiającego w błąd przy przedstawianiu informacji.

*Data, podpis / kwalifikowany podpis elektroniczny / podpis
zaufany / podpis osobisty Wykonawcy lub osoby
upoważnionej*

¹ Zgodnie z treścią art. 7 ust. 1 ustawy z dnia 13 kwietnia 2022 r. o szczególnych rozwiązaniach w zakresie przeciwdziałania wspieraniu agresji na Ukrainę oraz służących ochronie bezpieczeństwa narodowego, zwanej dalej „ustawą”, z postępowania o udzielenie zamówienia publicznego lub konkursu prowadzonego na podstawie ustawy Pzp wyklucza się:

1) wykonawcę oraz uczestnika konkursu wymienionego w wykazach określonych w rozporządzeniu 765/2006 i rozporządzeniu 269/2014 albo wpisanego na listę na podstawie decyzji w sprawie wpisu na listę rozstrzygającej o zastosowaniu środka, o którym mowa w art. 1 pkt 3 ustawy;

2) wykonawcę oraz uczestnika konkursu, którego beneficjentem rzeczywistym w rozumieniu ustawy z dnia 1 marca 2018 r. o przeciwdziałaniu praniu pieniędzy oraz finansowaniu terroryzmu (Dz. U. z 2022 r. poz. 593 i 655) jest osoba wymieniona w wykazach określonych w rozporządzeniu 765/2006 i rozporządzeniu 269/2014 albo wpisana na listę lub będąca takim beneficjentem rzeczywistym od dnia 24 lutego 2022 r., o ile została wpisana na listę na podstawie decyzji w sprawie wpisu na listę rozstrzygającej o zastosowaniu środka, o którym mowa w art. 1 pkt 3 ustawy;

3) wykonawcę oraz uczestnika konkursu, którego jednostką dominującą w rozumieniu art. 3 ust. 1 pkt 37 ustawy z dnia 29 września 1994 r. o rachunkowości (Dz. U. z 2021 r. poz. 217, 2105 i 2106), jest podmiot wymieniony w wykazach określonych w rozporządzeniu 765/2006 i rozporządzeniu 269/2014 albo wpisany na listę lub będący taką jednostką dominującą od dnia 24 lutego 2022 r., o ile został wpisany na listę na podstawie decyzji w sprawie wpisu na listę rozstrzygającej o zastosowaniu środka, o którym mowa w art. 1 pkt 3 ustawy.