

SPECYFIKACJA
ISTOTNYCH WARUNKÓW ZAMÓWIENIA
do przetargu nieograniczonego nr DT- t/3430/3/09 o wartości szacunkowej poniżej
206.000 EURO

„DOSTAWA CAŁOROCZNA OZNAKOWANIA PIONOWEGO
DLA POTRZEB ZARZĄDU DRÓG POWIATOWYCH W
OSTRÓDZIE NA ROK 2009”

Ogłoszenie o przetargu ukazało się w biuletynie informacji publicznej Starostwa Powiatowego w Ostródzie (<http://www.bip.powiat.ostroda.pl/>), na stronie internetowej Zarządu Dróg Powiatowych w Ostródzie (<http://www.zdp.ostroda.pl/przetargi.php>) na tablicy ogłoszeń w siedzibie Zamawiającego oraz zostało zamieszczone w Biuletynie Zamówień Publicznych udostępnionym na stronie portalu internetowego Urzędu Zamówień Publicznych w dniu 08.01.2009 r., poz. 2182.

Cena SIWZ **3,00 zł**

Termin składania ofert **19.01.2009 r., godz. 10.00**

Termin otwarcia ofert **19.01.2009 r., godz. 11.00**

Sporządził:

Monika Żyłka
ST. Referent Działu Technicznego

Zatwierdził:

Małgorzata Ostrowska
Dyrektor Zarządu Dróg Powiatowych
w Ostródzie

Ostróda, dnia 08.01.2009 r.

I. NAZWA (FIRMA) ORAZ ADRES ZAMAWIAJĄCEGO.

Zarząd Dróg Powiatowych w Ostródzie
Adres kontaktowy: ul. Grunwaldzka 62 A, 14-100 Ostróda
Telefon (089) 646 24 14, fax: (089) 642 17 62.
NIP 741-17-72-021
Regon 510751190
Godziny urzędowania: Poniedziałek - piątek od godz. 7⁰⁰ do 15⁰⁰.

II. TRYB UDZIELENIA ZAMÓWIENIA

Postępowanie o udzielenie zamówienia poniżej 206 000 euro prowadzone jest w trybie przetargu nieograniczonego na podstawie art. 39-46 ustawy z dnia 29 stycznia 2004 r. Prawo zamówień publicznych (Dz. U. tekst jednolity z 2007 r. Nr 223, poz. 1655 z późn. zm.).

III. OPIS PRZEDMIOTU ZAMÓWIENIA

Wszelkie informacje przedstawione w niniejszej Specyfikacji Istotnych Warunków Zamówienia przeznaczone są wyłącznie w celu przygotowania oferty i w żadnym wypadku nie powinny być wykorzystywane w inny sposób, ani udostępniane osobom nie uczestniczącym w postępowaniu.

Ilekoć w Specyfikacji Istotnych Warunków Zamówienia zastosowane jest pojęcie "ustawa", bez bliższego określenia, o jaką ustawę chodzi, dotyczy ono ustawy z dnia 29 stycznia 2004 r. Prawo zamówień publicznych (Dz. U. tekst jednolity z 2007 r. Nr 223, poz. 1655 z późn. zm.).

Przedmiotem zamówienia są dostawy.

Postępowanie, którego dotyczy niniejszy dokument oznaczone jest znakiem:

DT- t/3430/3/09 – „Dostawa całoroczna oznakowania pionowego dla potrzeb Zarządu Dróg Powiatowych w Ostródzie na rok 2009”.

Wykonawcy we wszelkich kontaktach z zamawiającym powinni powoływać się na ten znak.

Oznaczenie przedmiotu zamówienia wg CPV

Nazwa:	Kod:
Znaki drogowe	34992200-9

Znaki muszą być zgodne z Rozporządzeniem Ministra Infrastruktury z dnia 3 lipca 2003 r. w sprawie szczegółowych warunków technicznych dla znaków i sygnałów drogowych

oraz urządzeń bezpieczeństwa ruchu drogowego i warunków ich umieszczania na drogach (Dz. U. tekst jednolity z 2003 r. Nr 220, poz. 2181 z późn. zm.). W przypadku zmiany dotychczasowych przepisów należy stosować nowe przepisy.

Typ folii odblaskowej użytej na lica znaków 1.

Folie odblaskowe zastosowane do wykonania lic znaków muszą posiadać ważne aprobaty techniczne IBDiM potwierdzające ich własności fotometryczne i kolorymetryczne.

Do każdej dostawy znaków należy załączyć ważne aprobaty techniczne IBDiM.

Folie odblaskowe typu 1 należy nanieść na tarcze znaków wykonanych z blachy stalowej ocynkowanej ogniowo.

Okres gwarancji na ten rodzaj tablic ma wynosić 7 lat.

Do konstrukcji wsporczych należy stosować rury ocynkowane ze szwem gładkie o średnicy \varnothing 60,3 x 3,2 mm.

Zamocowanie tarcz do konstrukcji wsporczych należy wykonać przy użyciu elementów łączących, uchwytów, śrub, podkładek i nakrętek wykonanych ze stali nierdzewnej kwasoodpornej lub innego materiału równie odpornego na korozję.

Uwaga: słupki do znaków drogowych powinny mieć przyspawane dwa elementy metalowe długości 30 cm w dolnej części, w odległości 20 cm jeden od drugiego w celu trwałego zamontowania słupka w ziemi.

Znaki odblaskowe foliowane zgodnie z asortymentem podanym w załączniku Nr 1a do oferty (należy podać ceny jednostkowe).

- **Dostawa według zgłoszenia Zamawiającego do siedziby Obwodu Drogowego Nr 1 w Ostródzie, ul. Grunwaldzka 62A, 14-100 Ostróda;**
- **Dostawa według zgłoszenia Zamawiającego do siedziby Obwodu Drogowego Nr 2 w Morągu, ul. 3 Maja 11, 14-300 Morąg;**

Zamówienie realizowane będzie w miarę potrzeb Zamawiającego do wysokości nie przekraczającej kwoty 180.000,00 zł brutto.

Ogłoszenie o przetargu ukazało się w biuletynie informacji publicznej Starostwa Powiatowego w Ostródzie (<http://www.bip.powiat.ostroda.pl/>), na stronie internetowej Zarządu Dróg Powiatowych w Ostródzie (<http://www.zdp.ostroda.pl/przetargi.php>) na tablicy ogłoszeń w siedzibie Zamawiającego oraz zostało zamieszczone w Biuletynie Zamówień Publicznych udostępnionym na stronie portalu internetowego Urzędu Zamówień Publicznych w dniu 08.01.2009 r.

IV. TERMIN WYKONANIA ZAMÓWIENIA.

Od chwili podpisania umowy do dnia 31.12.2009 r.

V. OPIS WARUNKÓW UDZIAŁU W POSTĘPOWANIU ORAZ OPIS SPOSOBU DOKONYWANIA OCENY SPEŁNIANIA TYCH WARUNKÓW

1. O udzielenie zamówienia mogą ubiegać się Wykonawcy, którzy:
 - 1) posiadają uprawnienia do wykonywania określonej działalności lub czynności, jeżeli ustawy nakładają obowiązek posiadania takich uprawnień;
 - 2) posiadają niezbędną wiedzę i doświadczenie oraz dysponują potencjałem technicznym i osobami zdolnymi do wykonania zamówienia lub przedstawia pisemne zobowiązanie innych podmiotów do udostępnienia potencjału technicznego i osób zdolnych do wykonania zamówienia;
 - 3) znajdują się w sytuacji ekonomicznej i finansowej zapewniającej wykonanie zamówienia;
 - 4) nie podlegają wykluczeniu z postępowania o udzielenie zamówienia.
2. Zamawiający ustala szczegółowe warunki udziału w postępowaniu:
 - 1) Wykonawca musi przedstawić aktualny odpis z właściwego rejestru albo aktualnego zaświadczenia o wpisie do ewidencji działalności gospodarczej, jeżeli odrębne przepisy wymagają wpisu do rejestru lub zgłoszenia do ewidencji działalności gospodarczej, wystawionego nie wcześniej niż 6 miesięcy przed upływem terminu składania ofert
3. Ofertę wykonawcy wykluczonego uzna się za odrzuconą na podstawie art. 24 ust 4 ustawy Prawo zamówień publicznych.
4. Wykonawca zapewni dostawę znaków drogowych zgodnych z Rozporządzeniem Ministra Infrastruktury z dnia 3 lipca 2003 r. w sprawie szczegółowych warunków technicznych dla znaków i sygnałów drogowych oraz urządzeń bezpieczeństwa ruchu drogowego i warunków ich umieszczania na drogach (Dz. U. tekst jednolity z 2003 r. Nr 220, poz. 2181 z późn. zm.).

Warunki udziału w postępowaniu oceniane są na zasadzie *spełnia/nie spełnia*.

VI. WYKAZ OŚWIADCZEŃ LUB DOKUMENTÓW, JAKIE MAJĄ DOSTARCZYĆ WYKONAWCY W CELU POTWIERDZANIA SPEŁNIANIA WARUNKÓW UDZIAŁU W POSTĘPOWANIU.

1. Od Wykonawców ubiegających się o przyznanie zamówienia wymagane jest, w celu potwierdzenia spełnienia warunków, o których mowa w Rozdziale V niniejszej specyfikacji, przedstawienie wymienionych niżej dokumentów.

- 1) Aktualny odpis z właściwego rejestru albo aktualnego zaświadczenia o wpisie do ewidencji działalności gospodarczej, jeżeli odrębne przepisy wymagają wpisu do rejestru lub zgłoszenia do ewidencji działalności gospodarczej, wystawionego nie wcześniej niż 6 miesięcy przed upływem terminu składania ofert;
 - 2) Wypełniony formularz ofertowy wraz z formularzem cenowym do oferty (wykaz cen ofertowych znaków) - (Zał. Nr 1 + 1a);
 - 3) Oświadczenie o spełnieniu warunków określonych w art. 22 ust. 1, nie podleganiu wykluczeniu na podstawie art. 24 ust. 1 i 2 ustawy Prawo Zamówień Publicznych zgodnie z treścią (załącznika Nr 2) do Specyfikacji Istotnych Warunków Zamówienia;
 - 4) Akceptowany na każdej stronie podpisem upoważnionego przedstawiciela projekt umowy – istotne postanowienia umowy (Zał. Nr 3);
 - 5) Pełnomocnictwo do podpisywania oferty i składania ewentualnych wyjaśnień, jeżeli osobą podpisującą nie jest osoba uprawniona do reprezentowania wykonawcy.
2. Jeżeli Wykonawca ma siedzibę lub miejsce zamieszkania poza terytorium Rzeczypospolitej Polskiej, zamiast dokumentów, o których mowa w Rozdziale VI pkt 1:
- a. ppkt 2), – składa dokument lub dokumenty wystawione w kraju, w którym ma siedzibę lub miejsce zamieszkania, potwierdzające odpowiednio, że nie otwarto jego likwidacji ani nie ogłoszono upadłości,
- Dokument, o którym mowa w Rozdziale VI pkt 1 ppkt 1, powinien być wystawiony nie wcześniej niż 6 miesięcy przed upływem terminu składania ofert.
- Jeżeli w kraju pochodzenia osoby lub w kraju, w którym Wykonawca ma siedzibę lub miejsce zamieszkania, nie wydaje się dokumentów, o których mowa w Rozdziale VI pkt 1 ppkt 1, zastępuje się je dokumentem zawierającym oświadczenie złożone przed notariuszem, właściwym organem sądowym, administracyjnym albo organem samorządu zawodowego lub gospodarczego odpowiednio kraju pochodzenia osoby lub kraju, w którym Wykonawca ma siedzibę lub miejsce zamieszkania.
3. Dokumenty należy przedstawić w formie oryginału albo kserokopii poświadczonej za zgodność z oryginałem przez Wykonawcę (osobę/osoby upoważnione do podpisania oferty).

4. Zamawiający zgodnie z art. 26 ust. 3 wzywa Wykonawców, którzy w określonym terminie nie złożyli wymaganych przez zamawiającego oświadczeń lub dokumentów potwierdzających spełnienie warunków udziału w postępowaniu, lub którzy nie złożyli pełnomocnictw, albo którzy złożyli wymagane przez zamawiającego dokumenty potwierdzające spełnienie warunków udziału w postępowaniu, zawierające błędy lub którzy złożyli wadliwe pełnomocnictwa, do ich złożenia w wyznaczonym terminie, chyba że mimo ich złożenia oferta Wykonawcy podlega odrzuceniu albo konieczne byłoby unieważnienie postępowania. Złożone na wezwanie zamawiającego oświadczenia i dokumenty powinny potwierdzać spełnianie przez Wykonawcę warunków udziału w postępowaniu oraz spełnianie przez oferowane dostawy wymagań określonych przez zamawiającego, nie później niż w dniu, w którym upłynął termin składania ofert.
5. Wykonawcy mogą wspólnie ubiegać się o udzielenie zamówienia.
6. W przypadku, o którym mowa w pkt 5, wykonawcy ustanawiają pełnomocnika do reprezentowania ich w postępowaniu o udzielenie zamówienia albo reprezentowania w postępowaniu i zawarcia umowy w sprawie zamówienia publicznego.
7. Każdy Wykonawca może złożyć tylko jedną ofertę na realizację zadania, sam lub jako pełnomocnik wykonawców wspólnie ubiegających się o udzielenie zamówienia.
8. W przypadku wyboru oferty wykonawców wspólnie ubiegających się o udzielenie zamówienia zamawiający będzie żądał przed zawarciem umowy, umowę regulującą współpracę tych wykonawców.
9. Wykonawcy wspólnie ubiegający się o udzielenie zamówienia ponoszą solidarną odpowiedzialność za wykonanie umowy.
10. W przypadku Wykonawców wspólnie ubiegających się o udzielenie zamówienia dokumenty, o których mowa w pkt 1 ppkt 1 i 3 składa każdy z nich.

Każdy z Wykonawców może złożyć w niniejszym przetargu tylko jedną ofertę.

VII. INFORMACJE O SPOSOBIE POROZUMIEWANIA SIĘ ZAMAWIAJĄCEGO Z WYKONAWCAMI ORAZ PRZEKAZYWANIA OŚWIADCZEŃ LUB DOKUMENTÓW, ORAZ WSKAZANIE OSÓB UPRAWNIONYCH DO POROZUMIEWANIA SIĘ Z WYKONAWCAMI.

1. Postępowanie prowadzi się w formie pisemnej w języku polskim.

2. W postępowaniu o udzielenie zamówienia oświadczenia, wnioski, zawiadomienia oraz informacje zamawiający i wykonawcy przekazują pisemnie lub faksem.
3. Jeżeli zamawiający lub wykonawca przekazują oświadczenia, wnioski, zawiadomienia oraz informacje faksem, każda ze stron na żądanie drugiej niezwłocznie potwierdza fakt ich otrzymania.
4. Wykonawca może zwrócić się do zamawiającego o wyjaśnienie treści specyfikacji istotnych warunków zamówienia. Zamawiający jest obowiązany niezwłocznie udzielić wyjaśnień, chyba że prośba o wyjaśnienie treści specyfikacji wpłynęła do zamawiającego na mniej niż 6 dni przed terminem składania ofert.
5. Treść zapytań wraz z wyjaśnieniami zamawiający przekazuje wykonawcom, którym przekazał specyfikację istotnych warunków zamówienia, bez ujawniania źródła zapytania, oraz zamieszcza na stronie internetowej.
6. Zamawiający może zwołać zebranie wszystkich wykonawców w celu wyjaśnienia wątpliwości dotyczących treści specyfikacji istotnych warunków zamówienia, informację o terminie zebrania zamieszcza także na stronie internetowej; w takim przypadku sporządza informację zawierającą zgłoszone na zebraniu pytania o wyjaśnienie treści specyfikacji istotnych warunków zamówienia oraz odpowiedzi na nie, bez wskazywania źródeł zapytań. Informację z zebrania doręcza się niezwłocznie wykonawcom, którym przekazano specyfikację istotnych warunków zamówienia, oraz zamieszcza na stronie internetowej.
7. W uzasadnionych przypadkach Zamawiający może przed upływem terminu składania ofert zmienić treść specyfikacji istotnych warunków zamówienia. Dokonaną zmianę specyfikacji zamawiający przekazuje niezwłocznie wszystkim wykonawcom, którym przekazano specyfikację istotnych warunków zamówienia oraz zamieszcza ją na stronie internetowej.
8. Jeżeli zmiana treści specyfikacji istotnych warunków zamówienia prowadzi do zmiany treści ogłoszenia o zamówieniu, zamawiający:
 - 1) zamieszcza ogłoszenie o zmianie ogłoszenia w Biuletynie Zamówień Publicznych.

W przypadku dokonywania zmiany treści ogłoszenia o zamówieniu zamieszczonego w Biuletynie Zamówień Publicznych, zamawiający przedłuża termin składania ofert o czas niezbędny do wprowadzenia zmian w ofertach, jeżeli jest to konieczne.

Jeżeli zmiana ta jest istotna, w szczególności dotyczy określenia przedmiotu, wielkości lub zakresu zamówienia, kryteriów oceny ofert, warunków udziału w postępowaniu lub sposobu oceny ich spełniania, zamawiający przedłuża termin składania ofert o czas niezbędny na wprowadzenie zmian w ofertach.

Zamawiający niezwłocznie po zamieszczeniu zmiany treści ogłoszenia o zamówieniu w Biuletynie Zamówień Publicznych zamieszcza informację o zmianach w swojej siedzibie oraz na stronie internetowej.

9. Jeżeli w wyniku zmiany treści specyfikacji istotnych warunków zamówienia nieprowadzącej do zmiany treści ogłoszenia o zamówieniu jest niezbędny dodatkowy czas na wprowadzenie zmian w ofertach, zamawiający przedłuża termin składania ofert i informuje o tym wykonawców, którym przekazano specyfikację istotnych warunków zamówienia, oraz na stronie internetowej.

W tym przypadku wszelkie prawa i zobowiązania Zamawiającego i Wykonawcy odnośnie do wcześniej ustalonego terminu będą podlegały nowemu terminowi.

10. Osoby uprawnione do kontaktów z Wykonawcami:
- P. Piotr Górski – Kierownik Działu Technicznego, pok. Nr 4 w siedzibie Zamawiającego,
 - P. Monika Żyłka – St. Referent Działu Technicznego, pok. nr 5 w siedzibie Zamawiającego.

VIII. WADIUM.

Zamawiający nie żąda wadium.

IX. TERMIN ZWIĄZANIA OFERTA.

1. Termin związania ofertą wynosi 30 dni
2. Bieg terminu związania ofertą rozpoczyna się wraz z upływem terminu składania ofert.
3. Wykonawca samodzielnie lub na wniosek zamawiającego może przedłużyć termin związania ofertą. Zamawiający może tylko raz, co najmniej na 3 dni przed upływem terminu związania ofertą, zwrócić się do wykonawców o wyrażenie zgody na przedłużenie tego terminu.

X. OPIS SPOSOBU PRZYGOTOWANIA OFERT.

1. Wymagania i zalecenia ogólne

Oferta powinna być przygotowana z uwzględnieniem poniższych zasad:

- 1) Wykonawca może złożyć w niniejszym postępowaniu tylko jedną ofertę na realizację zamówienia.
- 2) Ofertę składa się, pod rygorem nieważności, w formie pisemnej.
Oferta winna być sporządzona na piśmie (ręcznie, na maszynie do pisania lub w postaci wydruku komputerowego), w języku polskim, w formie zapewniającej pełną czytelność jej treści.
- 3) Treść oferty musi odpowiadać treści specyfikacji istotnych warunków zamówienia.
- 4) Wykonawca ponosi wszelkie koszty związane z przygotowaniem i złożeniem oferty.
- 5) Wszystkie strony oferty zawierające treść winny być podpisane lub parafowane przez uprawnionego przedstawiciela Wykonawcy. Wszelkie zmiany w treści oferty (poprawki, przekreślenia, dopiski) powinny być podpisane lub parafowane przez Wykonawcę – w przeciwnym wypadku nie będą uwzględniane.
- 6) Kartki oferty winny być trwale ze sobą połączone, kolejno ponumerowane, z zastrzeżeniem sytuacji opisanej w pkt. 4. W treści oferty winna być umieszczona informacja o ilości kartek.
- 7) Nie ujawnia się informacji stanowiących tajemnicę przedsiębiorstwa w rozumieniu przepisów o zwalczaniu nieuczciwej konkurencji, jeżeli wykonawca, nie później niż w terminie składania ofert zastrzegł, że nie mogą być one udostępniane. Wykonawca nie może zastrzec informacji, o których mowa w art. 86 ust. 4, tj. nazwy (firmy) oraz adresu, informacji dotyczących ceny, terminu wykonania zamówienia i warunków płatności.
- 8) Wykonawca zamieści ofertę w kopercie, która będzie zaadresowana na adres:

Zarząd Dróg Powiatowych w Ostródzie ul. Grunwaldzka 62 A,
14-100 Ostróda, pok. nr 5

oraz opisana:

Oferta w postępowaniu znak **DT- t/3430/3/09** – „**Dostawa całoroczna oznakowania pionowego dla potrzeb Zarządu Dróg Powiatowych w Ostródzie na rok 2009**”.

Nie otwierać przed dniem 19.01.2009 r. przed godz. 11.00.

Koperta powinna być zamknięta oznaczona w taki sposób, aby nie było możliwe zapoznanie się z treścią oferty przed upływem terminu otwarcia ofert oraz by wyróżniała się pośród innej korespondencji.

Poza oznaczeniami podanymi powyżej, koperta będzie posiadać nazwę i adres Wykonawcy, aby można było odesłać Ofertę w przypadku stwierdzenia jej opóźnienia.

Niespełnienie wymagań określonych w ppkt. 6-8 nie będzie skutkowało odrzuceniem oferty, lecz wszelkie negatywne konsekwencje mogące wynikać z niezachowania tych wymagań będą obciążały Wykonawcę.

2. Zmiany i wycofanie oferty

- 1) Wykonawca może wprowadzić zmiany w złożonej ofercie lub ją wycofać, pod warunkiem, że uczyni to przed terminem składania ofert. Zarówno zmiana jak i wycofanie oferty wymagają zachowania formy pisemnej.
- 2) Zmiany dotyczące treści oferty powinny być przygotowane, opakowane i zaadresowane w ten sam sposób, co oferta. Dodatkowo opakowanie, w którym jest przekazywana zmieniona oferta należy opatrzyć napisem ZMIANA.
- 3) Koperty oznakowane dopiskiem ZMIANA zostaną otwarte przy otwieraniu oferty wykonawcy, który wprowadził zmiany i po stwierdzeniu poprawności dokonania zmian, zostaną dołączone do oferty.
- 3) Powiadomienie o wycofaniu oferty powinno być opakowane i zaadresowane w ten sam sposób, co oferta. Dodatkowo opakowanie, w którym jest przekazywane to powiadomienie należy opatrzyć napisem WYCOFANIE.
- 4) Koperty oznakowane napisem WYCOFANIE zostaną otwarte, powiadomienie zostanie przeczytane jako pierwsze. Oferty, których wycofanie dotyczy, będą zwrócone Wykonawcy bez otwierania.

XI. MIEJSCE ORAZ TERMIN SKŁADANIA I OTWARCIA OFERT.

1. Oferty należy składać w siedzibie Zarządu Dróg Powiatowych w Ostródzie, ul. Grunwaldzka 62 A, 14-100 Ostróda, nie później niż do dnia 19.01.2009 r. do godziny 10.00 w pokoju nr 5.
2. Ofertę złożoną po terminie Zamawiający zwróci bez otwierania, po upływie terminu przewidzianego na wniesienie protestu.
3. **Publiczne otwarcie ofert odbędzie się w dniu 19.01.2009 r. o godzinie 11.00 w siedzibie Zarządu Dróg Powiatowych w Ostródzie w sali konferencyjnej zlokalizowanej w Obwodzie Drogowym Nr 1 w Ostródzie (wejście od tyłu**

budynku ZDP).

4. Otwarcie ofert jest jawne.
5. Bezpośrednio przed otwarciem ofert Zamawiający zgodnie z art. 86 ust. 3 ustawy podaje kwotę, jaką zamierza przeznaczyć na sfinansowanie zamówienia.
6. Podczas otwarcia ofert podane zostaną nazwy (firmy) oraz adresy Wykonawców, a także informacje dotyczące ceny, terminu wykonania zamówienia i warunków płatności zawartych w ofertach.
7. Informacje, o których mowa w pkt. 5 i 6, przekazane zostaną niezwłocznie Wykonawcom, którzy nie byli obecni przy otwarciu ofert, na ich wniosek.
8. W toku badania i oceny ofert zamawiający może żądać od wykonawców wyjaśnień dotyczących treści złożonych ofert.
9. Zamawiający poprawia w ofercie oczywiste omyłki pisarskie, oczywiste omyłki rachunkowe z uwzględnieniem konsekwencji rachunkowych dokonanych poprawek, inne omyłki polegające na niezgodności oferty z niniejszą specyfikacją, niepowodującej istotnych zmian w treści oferty (niezwłocznie zawiadamiając o tym wykonawcę, którego oferta została poprawiona).

XII. OPIS SPOSOBU OBLICZENIA CENY.

1. Wykonawca pokryje wszelkie koszty związane z realizacją przedmiotu zamówienia. Podana cena oferty, musi obejmować wszystkie koszty z uwzględnieniem podatku od towarów i usług VAT, innych opłat i podatków, opłat celnych, kosztów pierwotnej legalizacji, kosztów opakowania oraz ewentualnych upustów i rabatów. Ceny należy podać w złotych polskich z dokładnością do dwóch miejsc po przecinku.
2. Zamawiający wymaga stałości cen przez okres obowiązywania umowy.
3. Do obliczenia ceny oferty należy zastosować następujący sposób:
W tabeli formularza cenowego (Zał. Nr 1a) podano ilości wskaźnikowe znaków drogowych. Ilości wskaźnikowe po przemnożeniu przez ceny jednostkowe netto utworzą wartość netto, którą należy zsumować, aby uzyskać ogólną wartość netto która po uwzględnieniu stawki VAT określi wartość brutto braną pod uwagę przy ocenie ofert.
4. W formularzach cenowych wykonawca obowiązany jest podać zastosowaną stawkę podatku VAT (7%, 22%, zw.).
5. Prawidłowe ustalenie podatku VAT należy do obowiązków wykonawcy, zgodnie z

przepisami ustawy o podatku od towarów i usług oraz podatku akcyzowym.

6. Zastosowanie przez wykonawcę stawki podatku VAT niezgodnej z obowiązującymi przepisami spowoduje odrzucenie oferty.

XIII. KRYTERIA WYBORU OFERTY I SPOSÓB OCENY.

1. Ocena ofert będzie dokonana w następujący sposób:

cena ofertowa – waga 100%.

Cena oferty będzie oceniona według następującego wzoru:

Cena oferty najniższej

----- * 100 pkt

Cena oferty ocenianej

Komisja przetargowa wybierze tę ofertę, która uzyska najwięcej punktów.

Zamawiający będzie realizował zamówienie w miarę potrzeb do wysokości nie przekraczających środków w wysokości 180 000,00 zł brutto.

2. Zamawiający zgodnie z art. 90 ustawy, w celu ustalenia, czy oferta zawiera rażąco niską cenę w stosunku do przedmiotu zamówienia, zwraca się w formie pisemnej do Wykonawcy o udzielenie w określonym terminie wyjaśnień dotyczących elementów oferty mających wpływ na wysokość ceny.
3. Zamawiający, oceniając wyjaśnienia, bierze pod uwagę obiektywne czynniki, w szczególności oszczędność metody wykonania zamówienia, wybrane rozwiązania techniczne, wyjątkowo sprzyjające warunki wykonywania zamówienia dostępne dla Wykonawcy, oryginalność projektu wykonawcy oraz wpływ pomocy publicznej udzielonej na podstawie odrębnych przepisów.
4. Zamawiający odrzuca ofertę Wykonawcy, który nie złożył wyjaśnień lub, jeżeli dokonana ocena wyjaśnień wraz z dostarczonymi dowodami potwierdza, że oferta zawiera rażąco niską cenę w stosunku do przedmiotu zamówienia.

XIV. FORMALNOŚCI, JAKIE POWINNY ZOSTAĆ SPEŁNIONE PO WYBORZE OFERTY W CELU ZAWARCIA UMOWY.

1. Niezwłocznie po wyborze najkorzystniejszej oferty zamawiający zawiadamia wykonawców, którzy złożyli oferty, o:
 - 1) wyborze najkorzystniejszej oferty, podając nazwę (firmę), siedzibę i adres wykonawcy, którego ofertę wybrano oraz uzasadnienie jej wyboru, a także nazwy (firmy), siedziby i adresy wykonawców, którzy złożyli oferty wraz ze streszczeniem oceny i porównania złożonych ofert zawierającym punktację przyznaną ofertom w każdym kryterium oceny ofert i łączną punktację,

- 2) wykonawcach, których oferty zostały odrzucone, podając uzasadnienie faktyczne i prawne,
 - 3) wykonawcach, którzy zostali wykluczeni z postępowania o udzielenie zamówienia, podając uzasadnienie faktyczne i prawne.
2. Niezwłocznie po wyborze najkorzystniejszej oferty zamawiający zamieszcza informacje, o których mowa w pkt 1 ppkt 1, na stronie internetowej oraz w miejscu publicznie dostępnym w swojej siedzibie.
 3. Zamawiający odrzuca ofertę, jeżeli:
 - 1) jest niezgodna z ustawą;
 - 2) jej treść nie odpowiada treści specyfikacji istotnych warunków zamówienia, z zastrzeżeniem, że zamawiający poprawia w ofercie inne omyłki polegające na niezgodności oferty ze specyfikacją istotnych warunków zamówienia, niepowodującej istotnych zmian w treści oferty;
 - 3) jej złożenie stanowi czyn nieuczciwej konkurencji w rozumieniu przepisów o zwalczaniu nieuczciwej konkurencji;
 - 4) zawiera rażąco niską cenę w stosunku do przedmiotu zamówienia;
 - 5) została złożona przez wykonawcę wykluczonego z udziału w postępowaniu o udzielenie zamówienia;
 - 6) zawiera błędy w obliczeniu ceny;
 - 7) wykonawca w terminie 3 dni od dnia doręczenia zawiadomienia nie zgodził się na poprawienie omyłki polegającej na niezgodności oferty ze specyfikacją istotnych warunków zamówienia, niepowodującej istotnych zmian w treści oferty;
 - 8) jest nieważna na podstawie odrębnych przepisów.
 4. Jeżeli Zamawiający dokona wyboru oferty, umowa w sprawie realizacji zamówienia publicznego zostanie zawarta z Wykonawcą, który spełni wszystkie przedstawione wymagania oraz którego oferta okaże się najkorzystniejsza.
 5. O miejscu i dokładnym terminie zawarcia umowy Zamawiający powiadomi niezwłocznie Wykonawcę, którego oferta została wybrana.
 6. Zamawiający zawiera umowę w sprawie zamówienia publicznego w terminie nie krótszym niż 7 dni od dnia przekazania zawiadomienia o wyborze oferty.

7. Zamawiający może zawrzeć umowę w sprawie zamówienia publicznego przed upływem terminu, o którym mowa pkt 6, jeżeli w postępowaniu o udzielenie zamówienia została złożona tylko jedna oferta.
8. Jeżeli wykonawca, którego oferta została wybrana, uchyla się od zawarcia umowy w sprawie zamówienia publicznego, zamawiający może wybrać ofertę najkorzystniejszą spośród pozostałych ofert, bez przeprowadzania ich ponownej oceny, chyba że zachodzą przesłanki do unieważnienia postępowania.
9. Zamawiający unieważnia postępowanie o udzielenie zamówienia, jeżeli:
 - 1) nie złożono żadnej oferty niepodlegającej odrzuceniu;
 - 2) cena najkorzystniejszej oferty przewyższa kwotę, którą zamawiający może przeznaczyć na sfinansowanie zamówienia;
 - 3) jeżeli w postępowaniu o udzielenie zamówienia nie można dokonać wyboru oferty najkorzystniejszej ze względu na to, że zostały złożone oferty o takiej samej cenie i po wezwaniu przez zamawiającego wykonawców do złożenia ofert dodatkowych, zostały złożone oferty dodatkowe o takiej samej cenie;
 - 4) wystąpiła istotna zmiana okoliczności powodująca, że prowadzenie postępowania lub wykonanie zamówienia nie leży w interesie publicznym, czego nie można było wcześniej przewidzieć;
 - 5) postępowanie obarczone jest wadą uniemożliwiającą zawarcie ważnej umowy w sprawie zamówienia publicznego.

O unieważnieniu postępowania o udzielenie zamówienia zamawiający zawiadamia równocześnie wszystkich wykonawców, którzy:

- 1) ubiegali się o udzielenie zamówienia - w przypadku unieważnienia postępowania przed upływem terminu składania ofert,
- 2) złożyli oferty - w przypadku unieważnienia postępowania po upływie terminu składania ofert
- podając uzasadnienie faktyczne i prawne.

W przypadku unieważnienia postępowania o udzielenie zamówienia zamawiający na wniosek wykonawcy, który ubiegał się o udzielenie zamówienia, zawiadamia o wszczęciu kolejnego postępowania, które dotyczy tego samego przedmiotu zamówienia lub obejmuje ten sam przedmiot zamówienia.

XV. WYMAGANIA DOTYCZĄCE ZABEZPIECZENIA NALEŻYTEGO WYKONANIA UMOWY.

Zamawiający nie żąda zabezpieczenia należytego wykonania umowy.

XVI. ISTOTNE DLA STRON POSTANOWIENIA UMOWY.

1. Istotne postanowienia umowy stanowią załącznik do SIWZ.
2. Zakazuje się zmian postanowień zawartej umowy w stosunku do treści oferty, na podstawie której dokonano wyboru wykonawcy.
3. W razie wystąpienia istotnej zmiany okoliczności powodującej, że wykonanie umowy nie leży w interesie publicznym, czego nie można było przewidzieć w chwili zawarcia umowy, Zamawiający może odstąpić od umowy w terminie 30 dni od powzięcia wiadomości o powyższych okolicznościach. W takim wypadku Wykonawca może żądać jedynie wynagrodzenia należnego mu z tytułu wykonania części umowy.

XVII. ŚRODKI OCHRONY PRAWNEJ.

- 1) Środki ochrony prawnej określone w niniejszym rozdziale przysługują wykonawcom, a także innym osobom, jeżeli ich interes prawny w uzyskaniu zamówienia doznał lub może doznać uszczerbku w wyniku naruszenia przez zamawiającego przepisów ustawy.
- 2) Wobec treści ogłoszenia o zamówieniu, postanowień specyfikacji istotnych warunków zamówienia, czynności podjętych przez zamawiającego w postępowaniu oraz w przypadku zaniechania przez zamawiającego czynności, do której jest obowiązany na podstawie ustawy, można wnieść protest do zamawiającego. Dopuszczona forma wniesienia protestu została określona w Rozdziale VII pkt 2-3 niniejszej specyfikacji.
- 3) Protest wnosi się w terminie 7 dni od dnia, w którym powzięto lub przy zachowaniu należytej staranności można było powziąć wiadomość o okolicznościach stanowiących podstawę jego wniesienia. Protest uważa się za wniesiony z chwilą, gdy dotarł on do zamawiającego w taki sposób, że mógł zapoznać się z jego treścią.
- 4) Protest dotyczący treści ogłoszenia, a także postanowień specyfikacji istotnych warunków zamówienia, wnosi się w terminie 7 dni od dnia zamieszczenia ogłoszenia w Biuletynie Zamówień Publicznych lub zamieszczenia specyfikacji istotnych warunków zamówienia na stronie internetowej.
- 5) W przypadku wniesienia protestu dotyczącego treści ogłoszenia lub postanowień specyfikacji istotnych warunków zamówienia zamawiający może przedłużyć termin składania ofert.
- 6) Wniesienie protestu jest dopuszczalne tylko przed zawarciem umowy.

- 7) Zamawiający odrzuca protest wniesiony po terminie, wniesiony przez podmiot nieuprawniony lub protest niedopuszczalny na podstawie pkt 14 niniejszego rozdziału.
- 8) Protest powinien wskazywać oprotestowaną czynność lub zaniechanie zamawiającego, a także zawierać żądanie, związę przyczenie zarzutów oraz okoliczności faktycznych i prawnych uzasadniających wniesienie protestu.
- 9) W przypadku wniesienia protestu po upływie terminu składania ofert bieg terminu związania ofertą ulega zawieszeniu do czasu ostatecznego rozstrzygnięcia protestu.
- 10) O zawieszeniu biegu terminu związania ofertą zamawiający informuje niezwłocznie wykonawców, którzy złożyli oferty.
- 11) Kopię wniesionego protestu zamawiający niezwłocznie przekazuje wykonawcom uczestniczącym w postępowaniu o udzielenie zamówienia, a jeżeli protest dotyczy treści ogłoszenia lub postanowień specyfikacji istotnych warunków zamówienia, zamieszcza ją również na stronie internetowej, na której jest udostępniana specyfikacja, wzywając wykonawców do wzięcia udziału w postępowaniu toczącym się w wyniku wniesienia protestu.
- 12) Uczestnikami postępowania toczącego się w wyniku wniesienia protestu stają się wykonawcy, którzy mają interes prawny w tym, aby protest został rozstrzygnięty na korzyść jednej ze stron, i którzy przystąpili do postępowania:
 - a) w terminie 3 dni od dnia otrzymania wezwania, o którym mowa w pkt 11;
 - b) do upływu terminu, o którym mowa w pkt 4, jeżeli protest dotyczy treści ogłoszenia lub w postępowaniu w trybie przetargu nieograniczonego także postanowień specyfikacji istotnych warunków zamówienia.
- 13) Wykonawca zgłasza przystąpienie do postępowania toczącego się w wyniku wniesienia protestu, wskazując swój interes prawny w przystąpieniu i określając swoje żądanie w zakresie zarzutów zawartych w proteście. Zgłoszenie przystąpienia wnosi się do zamawiającego, przekazując jednocześnie jego kopię wykonawcy wnoszącemu protest.
- 14) Wykonawca wnoszący protest oraz wykonawca wezwany zgodnie z pkt 11 nie mogą następnie korzystać ze środków ochrony prawnej na czynności zamawiającego wykonane zgodnie z ostatecznym rozstrzygnięciem protestu zapadłym w postępowaniu toczącym się w wyniku wniesienia protestu. Nie mogą wnieść protestu, powołując się na te same okoliczności.
- 15) Protest jest ostatecznie rozstrzygnięty:

- a) jeżeli nie przysługuje odwołanie - wraz z rozstrzygnięciem przez zamawiającego protestu lub z upływem terminu na jego rozstrzygnięcie;
 - b) jeżeli nie wniesiono odwołania - z upływem terminu do wniesienia odwołania;
 - c) w przypadku wniesienia odwołania - z dniem wydania postanowienia kończącego postępowanie odwoławcze albo wyroku Izby.
- 16) Zamawiający rozstrzyga jednocześnie wszystkie protesty dotyczące:
- a) treści ogłoszenia,
 - b) postanowień specyfikacji istotnych warunków zamówienia,
 - c) wykluczenia wykonawcy z postępowania o udzielenie zamówienia, odrzucenia ofert i wyboru najkorzystniejszej oferty
- w terminie 10 dni od upływu ostatniego z terminów na wniesienie protestu.
- 17) Protest inny niż wymieniony w pkt 16 zamawiający rozstrzyga w terminie 10 dni od dnia jego wniesienia.
- 18) Brak rozstrzygnięcia protestu uznaje się za jego oddalenie.
- 19) Rozstrzygnięcie protestu wraz z uzasadnieniem oraz pouczeniem o sposobie i terminie wniesienia odwołania zamawiający przekazuje jednocześnie podmiotowi, który wniósł protest, oraz wykonawcom, którzy przystąpili do postępowania toczącego się w wyniku wniesienia protestu, a jeżeli protest dotyczy treści ogłoszenia lub postanowień specyfikacji istotnych warunków zamówienia, zamieszcza również na stronie internetowej, na której jest udostępniana.
- 20) W przypadku uwzględnienia protestu zamawiający powtarza oprotestowaną czynność lub dokonuje czynności bezprawnie zaniechanej:
- a) niezwłocznie - jeżeli uwzględnił wszystkie zgłoszone żądania;
 - b) po ostatecznym rozstrzygnięciu protestu - jeżeli co najmniej jedno ze zgłoszonych żądań nie zostało uwzględnione.
- 21) O powtórzeniu lub dokonaniu czynności zamawiający informuje niezwłocznie wszystkich wykonawców.
- 22) Od rozstrzygnięcia protestu przysługuje odwołanie wyłącznie od rozstrzygnięcia protestu dotyczącego:
- a) opisu sposobu oceny spełniania warunków udziału w postępowaniu;
 - b) wykluczenia wykonawcy z postępowania o udzielenie zamówienia;
 - c) odrzucenia oferty.

- 23) Odwołanie wnosi się do Prezesa Urzędu w terminie 5 dni od dnia doręczenia rozstrzygnięcia protestu lub upływu terminu rozstrzygnięcia protestu, jednocześnie przekazując kopię treści odwołania zamawiającemu. Złożenie odwołania w placówce pocztowej operatora publicznego jest równoznaczne z jego wniesieniem do Prezesa Urzędu.
- 24) Kopię odwołania zamawiający przekazuje jednocześnie wszystkim uczestnikom postępowania toczącego się w wyniku wniesienia protestu, nie później jednak niż w terminie 2 dni od dnia jej otrzymania, wzywając ich do wzięcia udziału w postępowaniu odwoławczym.
- 25) Uczestnik postępowania toczącego się w wyniku wniesienia protestu może zgłosić przystąpienie do postępowania odwoławczego najpóźniej do czasu otwarcia posiedzenia składu orzekającego Izby, wskazując swój interes prawny w przystąpieniu i stronę, do której przystępuje. Zgłoszenie przystąpienia doręcza się Prezesowi Urzędu, przekazując jego kopię zamawiającemu oraz wykonawcy wnoszącemu odwołanie.
- 26) Czynności wykonawcy, który przystąpił do postępowania odwoławczego, nie mogą pozostawać w sprzeczności z czynnościami i oświadczeniami strony, do której przystąpił.
- 27) Na orzeczenie Izby stronom oraz uczestnikom postępowania odwoławczego przysługuje skarga do sądu.

XVIII. ZAMAWIAJĄCY NIE DOPUSZCZA MOŻLIWOŚCI SKŁADANIA OFERT CZĘŚCIOWYCH.

XIX. Zamawiający nie przewiduje zawarcia umowy ramowej.

XX. Informacja o przewidywanych zamówieniach uzupełniających, o których mowa w art. 67 ust. 1 pkt 7:

Zamawiający w okresie 3 lat od udzielenia zamówienia podstawowego nie zamierza udzielić zamówień uzupełniających.

XXI. Zamawiający nie dopuszcza możliwości składania ofert wariantowych.

XXII. Zamawiający nie dopuszcza możliwości porozumiewania się drogą elektroniczną.

XXIII. Zamawiający nie przewiduje rozliczenia zawartej umowy o zamówienia publiczne w walutach obcych, rozliczenia będą prowadzone w złotych polskich.

XXIV. Zamawiający nie przewiduje wyboru najkorzystniejszej oferty z zastosowaniem aukcji elektronicznej.

XXV. Zamawiający nie przewiduje zwrotu kosztów udziału w niniejszym postępowaniu o zamówienie publiczne.

XXVI. Zamawiający żąda wskazania przez wykonawcę w ofercie części zamówienia, której wykonanie powierzy podwykonawcom.

XVII. Lista załączników

1. Wypełniony formularz ofertowy wraz z odpowiednim załącznikiem cenowym do oferty - (Załącznik Nr 1 + 1a),
2. Formularz oświadczenia (art. 22 ust. 1) – załącznik Nr 2,
3. Istotne postanowienia umowy:
projekt umowy – załącznik nr 3;

(pieczęć firmy)

miejsce, data.....

FORMULARZ OFERTOWY**1. Dane dotyczące wykonawcy:**

- pełna nazwa wykonawcy, formalny status prawny
.....
- adres
- nr podstawowego konta bankowego
- nr telefonu, faksu, e-mail
- imiona, nazwiska oraz podpis osoby/osób upoważnionych do reprezentowania
Wykonawcy
-

2. Nawiązując do zaproszenia do złożenia oferty w procedurze przetargowej w przetargu nieograniczonym nr DT- t/3430/3/09 – „Dostawa całoroczna oznakowania pionowego dla potrzeb Zarządu Dróg Powiatowych w Ostródzie na rok 2009”, oferujemy realizację zamówienia zgodnie z cenami jednostkowymi określonymi w formularzu cenowym (Załącznik Nr 1a):

Cena oferty netto:..... zł,

Słownie netto: zł:

Cenę oferty brutto:zł

Słownie brutto : zł.

Podatek VAT:.....zł

Słownie podatek VAT : zł.....

3. Termin wykonania zamówienia: od chwili podpisania umowy do dnia 31.12.2009 r.

4. Oświadczamy, że zapoznaliśmy się ze „Specyfikacją Istotnych Warunków Zamówienia” i nie wnosimy do niej zastrzeżeń.
5. Po zapoznaniu się z warunkami zamówienia akceptujemy je bez zastrzeżeń.

6. Oświadczamy, że uważamy się za związanych niniejszą ofertą przez okres 30 dni od daty upływu terminu składania ofert.
7. Okres gwarancji: 7 lat licząc od dnia wydania towaru Zamawiającemu.
8. Dostawy zamierzamy wykonać bez udziału Podwykonawców / przy udziale podwykonawców.*
Wyszczególnienie, która część zamówienia zostanie powierzona podwykonawcom (jeżeli dotyczy):
9. Zobowiązujemy się, w przypadku przyznania nam zamówienia, do zawarcia umowy w terminie 7 dni od daty otrzymania zawiadomienia o wyborze naszej oferty.
10. Warunki płatności: 30 dni od przedłożenia faktury.

Załącznikami do niniejszej oferty są:

- (1).....
- (2).....
- (3).....
- (4).....

* niepotrzebne skreślić

....., dnia2009 r.

Podpisano

.....
(podpis upoważnionego przedstawiciela)

FORMULARZ CENOWY

/Znaki odblaskowe typ folii 1/

Symbol znaku	Wielkość	Jednostka	Ilość	Cena netto	Wartość netto
1	2	3	4	5	6
A	750	szt.	25		
	900	szt.	230		
B	800	szt.	110		
	600	szt.	15		
C	800	szt.	40		
	600	szt.	12		
D	600/600	szt.	55		
	600/750	szt.	40		
D-42, D-43	Jednostronne, podwójnie gięte 1200x530	szt.	40		
F		m ²	30		
E	Jednostronne 1,25 podwójnie gięte	m ²	180		
E	Dwustronne 1,5 w kątowniku wzmocnione	m ²	100		
T		m ²	32		
G		szt.	22		
D-6 i T-27	Znak fluorescencyjny	szt.	6		
Elementy bezpieczeń stwa ruchu	taśma ostrzegawcza (czerwono-biała)	mb	1300		
	lustro Φ 800 U-18a	szt.	6		
	U-23c – pachołek drogowy	szt.	55		
	U-9a, U-9b – oznaczenie ograniczenia skrajni poziomej	m ²	10		
	U-3a, U-3b tablica prowadząca pojedyncza	szt.	6		
	U-3c, U-3d – tablica prowadząca ciągła	m ²	25,2		
	U-20b 2,25x0,5	szt.	10		
	U12a ogrodzenie segmentowe (żółte)	mb	151		
Słupki 2'' ze stopką		mb	418		
Słupki 2'' zwykłe		mb	1831		
Uchwyty uniwersaln e	Obejma aluminiowa	szt.	105		
	Obejma uniwersalna	szt.	1776		

D-15	Jednostronny podwójnie gięty 1,25 500x400	szt.	60		
D-15	Dwustronny 1,5 w kątowniku 500x400	szt.	70		
OGÓŁEM WARTOŚĆ NETTO					
PODATEK VAT					
WARTOŚĆ BRUTTO					

Do wyżej wymienionego wykazu należy podać ceny znaków foliowanych odblaskowych z dowozem do Zamawiającego.

....., dnia2009 r.

Podpisano

.....
(podpis upoważnionego przedstawiciela)

(pieczęć Wykonawcy)

OŚWIADCZENIE

Przystępując do udziału w postępowaniu o udzielenie zamówienia publicznego w trybie przetargu nieograniczonego nr DT- t/3430/3/09 – „Dostawa całoroczna oznakowania pionowego dla potrzeb Zarządu Dróg Powiatowych w Ostródzie na rok 2009”, oświadczamy zgodnie z art. 22 ust. 1 ustawy z dnia 29 stycznia 2004 r. Prawo zamówień publicznych, że:

- 1) posiadamy uprawnienia do wykonywania określonej działalności lub czynności, jeżeli ustawy nakładają obowiązek posiadania takich uprawnień;
- 2) posiadamy niezbędną wiedzę i doświadczenie oraz dysponujemy potencjałem technicznym i osobami zdolnymi do wykonania zamówienia (lub przedstawiamy pisemne zobowiązanie innych podmiotów do udostępnienia potencjału technicznego i osób zdolnych do wykonania zamówienia);
- 3) znajdujemy się w sytuacji ekonomicznej i finansowej zapewniającej wykonanie zamówienia;
- 4) nie podlegamy wykluczeniu z postępowania o udzielenie zamówienia.

....., dnia.....2009 r.

Podpisano

.....
(podpis upoważnionego przedstawiciela)

PROJEKT UMOWY
na wykonanie zamówienia publicznego o wartości poniżej 206 000 EURO
prowadzonego w trybie przetargu nieograniczonego.

Zawarta w dniu r. w Ostródzie pomiędzy Zarządem Dróg Powiatowych w Ostródzie przy ul. Grunwaldzkiej 62A, 14-100 Ostróda, NIP: 741-17-72-021, REGON: 510751190, reprezentowanym przez:

Panią Małgorzatę Ostrowską – Dyrektora

zwanym w treści umowy Zamawiającym,

a

.....,
reprezentowanym przez:

.....
zwanym w treści umowy Wykonawcą

o następującej treści :

§ 1

1. W wyniku przeprowadzenia postępowania w sprawie zamówienia publicznego w trybie przetargu nieograniczonego pn. „**Dostawa całoroczna oznakowania pionowego dla potrzeb Zarządu Dróg Powiatowych w Ostródzie na rok 2009**” Wykonawca zobowiązuje się do sprzedaży znaków drogowych pionowych odblaskowych foliowanych zgodnie z załączonym formularzem cenowym z dnia.....
2. Zamówienie będzie realizowane w miarę potrzeb Zamawiającego do wysokości nie przekraczającej kwoty 180 000,00 zł brutto.
3. Integralną częścią umowy jest Specyfikacja Istotnych Warunków Zamówienia, formularz ofertowy oraz formularz cenowy.

§ 2

1. Przedmiotem umowy jest wyprodukowanie przez Wykonawcę i dostarczenie Zamawiającemu na jego zamówienie znaków drogowych pionowych w asortymentach i zgodnie z wymogami określonymi w załączniku Nr 1a do oferty.
2. Zamawiający będzie składał zamówienia na wykonanie znaków w formie pisemnej z określeniem rodzaju znaku oraz ilości zamówionych sztuk.
3. Zamówienie Wykonawca będzie realizował w terminie 10 dni roboczych od jego przyjęcia.
4. **Do każdej dostawy znaków należy załączyć ważne aprobaty techniczne IBDiM.**

§ 3

1. Dostawa znaków, o których mowa w § 2 będzie realizowana:
 - b) loco Obwód Drogowy Nr 1 w Ostródzie, ul. Grunwaldzka 62A, 14-100 Ostróda;
 - c) loco Obwód Drogowy Nr 2 w Morągu, ul. 3 – go Maja 11, 14-300 Morąg.
2. Koszty transportu obciążają Wykonawcę.

§ 4

1. Za odebrany towar Zamawiający zobowiązuje się zapłacić cenę umowną, zgodnie z cenami jednostkowymi zawartymi w załączniku Nr 1a do oferty.
2. Zapłata następować będzie przelewem na konto Wykonawcy
w terminie 30 dni od daty otrzymania faktury.
3. Faktura będzie wystawiona na Zarząd Dróg Powiatowych w Ostródzie ul. Grunwaldzka 62 A, 14-100 Ostróda.
4. W przypadku opóźnienia w zapłacie należności Wykonawca naliczać będzie odsetki ustawowe.
5. Do faktury wystawionej przez Dostawcę załączone będzie zestawienie należności dla wszystkich Podwykonawców wraz z kopiami wystawionych przez nich faktur będących podstawą do wystawienia faktury przez Dostawcę.*
6. Dostawca zobowiązany jest do złożenia w terminie 14 dni od wystawienia faktury Zamawiającemu pisemnego potwierdzenia przez Podwykonawcę, którego wierzytelność jest częścią składową wystawionej faktury o dokonaniu zapłaty na rzecz tego Podwykonawcy. Potwierdzenie powinno zawierać zestawienie kwot, które były należne Podwykonawcy z tej faktury. Za dokonanie zapłaty przyjmuje się datę uznania rachunku Podwykonawcy.*
7. W przypadku niedostarczenia potwierdzenia, o którym mowa w ust. 6 Zamawiający zatrzyma z należności Dostawcy kwotę w wysokości równej należności Podwykonawcy do czasu otrzymania tego potwierdzenia.*
8. Dostawcy nie przysługuje prawo przedłużenia terminu wykonania przedmiotu umowy powołując się na okoliczności wstrzymania płatności należności przez Zamawiającego z powodu określonego ust. 7.*

§ 5*

1. Dostawca wykona następującą część zamówienia zostanie powierzona podwykonawcom przy udziale Podwykonawców:

-
.....
2. Pozostałą część Dostawca wykona siłami własnymi.
 3. Powierzenie Podwykonawcy jakichkolwiek części innych niż wskazane w ofercie Dostawcy musi być uzasadnione przez Dostawcę na piśmie i zaakceptowane przez Zamawiającego.
 4. Dostawca musi przedłożyć Podmiotowi reprezentującemu Zamawiającego propozycję zmiany, o której mowa w ust. 3 nie później niż 7 dni przed planowanym skierowaniem do wykonania określonych części zamówienia któregośkolwiek Podwykonawcy.
 5. Po uzyskaniu akceptacji Zamawiającego, o której mowa w ust. 2, Dostawca przedłoży Podmiotowi reprezentującemu Zamawiającego umowę z Podwykonawcą na realizację powierzanego mu do wykonania zakresu robót.
 6. Jakakolwiek przerwa w realizacji przedmiotu umowy wynikająca z braku Podwykonawcy będzie traktowana jako przerwa wynikła z przyczyn zależnych od Wykonawcy i nie może stanowić podstawy do zmiany terminu dostawy, o którym mowa w § 2 ust. 3.
 7. Dostawca odpowiada za działania i zaniechania Podwykonawców jak za swoje własne.

§ 6

1. Wykonawca udziela gwarancji na dostarczony towar (znaki drogowe) na okres 7 lat licząc od dnia wydania towaru Zamawiającemu.
2. W razie stwierdzenia wad jakościowych produktów Zamawiający zgłosi niezwłocznie pisemną reklamację do Wykonawcy. Wykonawca zobowiązany jest rozpatrzyć reklamację w terminie 14 dni od daty jej otrzymania i zawiadomić pisemnie zamawiającego o jej uznaniu lub odrzuceniu. Nie udzielenie odpowiedzi na zgłoszoną reklamację w ciągu 14 dni, licząc od daty jej otrzymania, uważane będzie przez Zamawiającego za uznanie reklamacji przez Wykonawcę.
3. W przypadku zgłoszenia reklamacji jakościowej, Zamawiający obowiązany jest zwrócić na koszt Wykonawcy wadliwe wyroby będące przedmiotem reklamacji w celu ich naprawy lub wymiany na wolne od wad.

§ 7

1. Wykonawca zapłaci Zamawiającemu karę umowną w wysokości 10% wartości umowy, gdy Zamawiający odstąpi od umowy z powodu okoliczności, za które odpowiada Wykonawca.

2. Zamawiający zapłaci Wykonawcy karę umowną w wysokości 10% wartości umowy, gdy Wykonawca odstąpi od umowy z powodu okoliczności, za które odpowiada Zamawiający.
3. W przypadku niewykonania umowy w terminie, Wykonawca zapłaci Zamawiającemu karę umowną w wysokości 0,2% za każdy rozpoczęty dzień zwłoki wartości nie wykonanej dostawy.
4. Niezależnie od kar umownych określonych w ust. 1-3 stronom przysługuje prawo dochodzenia odszkodowania na zasadach ogólnych prawa cywilnego, jeżeli poniesiona szkoda przekroczy wysokość zastrzeżonych kar umownych.
5. Zamawiający może potrącić kary umowne przy opłacaniu faktur za realizację przedmiotu umowy.

§ 8

1. Umowa obowiązuje od chwili podpisania umowy do dnia 31 grudnia 2009 r.
2. Strony zastrzegają wzajemne prawo wypowiedzenia umowy z zachowaniem miesięcznego okresu wypowiedzenia na koniec miesiąca kalendarzowego.
3. Wykonawca i Zamawiający zastrzegają sobie możliwość rozwiązania umowy bez zachowania okresu wypowiedzenia w przypadku naruszenia przez Wykonawcę lub Zamawiającego postanowień niniejszej umowy.

§ 9

W sprawach nieuregulowanych postanowieniami niniejszej umowy zastosowanie mieć będą przepisy Kodeksu Cywilnego oraz Ustawy z dnia 29 stycznia 2004 r. Prawo zamówień publicznych (Dz. U. tekst jednolity z 2007 r. Nr 223, poz. 1655 z późn. zm.).

§ 10

Wszelkie spory powstałe na tle stosowania niniejszej umowy rozstrzygać będzie właściwy dla Zamawiającego Sąd.

§ 11

Umowę sporządzono w czterech jednobrzmiących egzemplarzach po dwa dla każdej ze stron.

ZAMAWIAJĄCY

WYKONAWCA

**SCHEMAT MONTAŻU ZNAKÓW I TABLIC
JEDNOSTRONNYCH NA OBEJMIE
ALUMINIOWEJ**

Wkręcić śruby (2) łączące część stalową (1) z
alumiową (4) obejmą.
Pomocą opaski zaciskowej (5)
powstałą szczelinę wsunąć zagiętą krawędź
znaku.
Przykręcić do oporu śruby (2) zwracając uwagę
na ustawienie obejm w pionowej osi symetrii znaku.
Znak z przykręconymi obejmami montować do słupka
pomocą opaski zaciskowej (5).
Linie technologiczne (3) wyznaczają pionową oś
symetrii znaku.

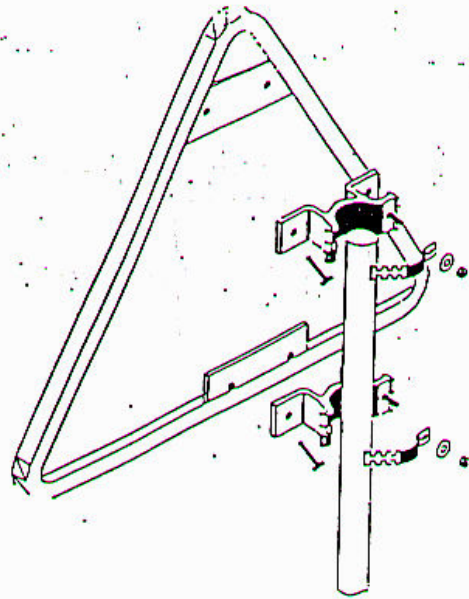
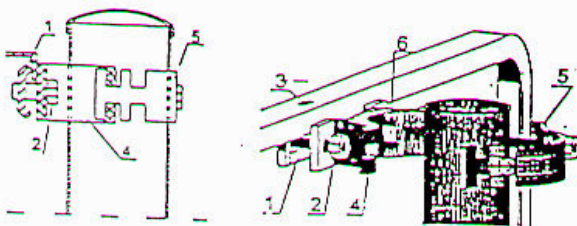

**SCHEMAT MONTAŻU ZNAKÓW I TABLIC
NA OBEJMIE UNIWERSALNEJ.**

1. Na śruby 2 nałożyć dolną część obejm i przykręcić.
2. Powyższe czynności powtórzyć dla reszty profili.
3. Znak z przykręconymi obejmami montować do słupka za pomocą opaski zaciskowej (3) lub taśmy bandażowej.

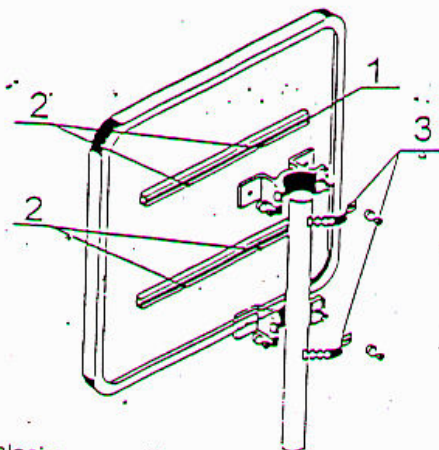

Właściwy sposób montażu należy stosować przy
obrotowych obejmach uniwersalnych ocynkowanych.

